

## Owner's Manual LGR 7000XLi Portable Dehumidifier

DRI-EAZ PRODUCTS, INC.  
15180 Josh Wilson Road, Burlington, WA 98233  
Phone: 800-932-3030 Fax: 360-757-7950 [www.dri-eaz.com](http://www.dri-eaz.com)



The Dri-Eaz® LGR 7000XLi dehumidifier reduces humidity in enclosed environments by removing water vapor from the air. The 7000XLi is rugged, durable and highly portable, making it ideal for water damage restoration, structural drying, construction, and other applications requiring temporary, high-performance dehumidification.

Patents Pending – May be covered by: WOUS09/64737 and/or WOUS10/32439

### READ AND SAVE THESE INSTRUCTIONS

#### SAFETY INSTRUCTIONS



**WARNING!** Electric shock hazard, rotating fan, hot surface hazards. Unplug unit before opening cover for cleaning or servicing. Unit must be grounded.

- Inspect the power cord before use. If cord is damaged, do not use. Always grasp the plug (not the cord) to unplug.
- Insert three-prong plug on power cord into a matching electrically grounded outlet. Do not use adapter. Never cut off third prong. Do not use an extension cord.
- The unit must be operated on a 115V/60 Hz circuit protected by a Ground Fault Circuit Interrupter (GFCI) device.
- Keep motor and wiring dry.
- Do not attempt to repair the unit. For Authorized Service Centers, call Dri-Eaz at 800-932-3030.

#### BEFORE YOU BEGIN

##### Warranty registration

Visit [warranty.drieaz.com](http://warranty.drieaz.com) to register your purchase. Registration allows us to better assist you with using, maintaining or servicing your equipment, as well as to contact you in case we have important safety information concerning your Dri-Eaz product. If you determine service is required, have your equipment model, serial number and original proof of purchase available and call your distributor for assistance with obtaining a return material authorization (RMA).

#### CONTENTS GUIDE

Positioning a dehumidifier .....	1
Parts identification .....	2
Operating your dehumidifier .....	2
Cleaning and maintenance .....	4
Transport and storage .....	4
Cleaning and servicing .....	5
Error messages .....	7
Troubleshooting .....	8

#### INTRODUCTION

Dri-Eaz dehumidifiers reduce humidity in enclosed structural environments by removing water vapor from the air.

##### How LGR dehumidifiers work

Conventional dehumidifiers operate by pulling moist air in across a very cold evaporator core. The moisture in the air condenses on the coil and then collects in a tray for removal, usually by an automatic pump. LGR (low-grain refrigerant) dehumidifiers like the 7000XLi utilize a pre-cooling system to boost water removal efficiency, enabling them to continue to remove moisture in drier environments.

#### POSITIONING A DEHUMIDIFIER

For best results, operate your dehumidifiers in an enclosed area. Close all doors and windows that open to the outside to maximize the unit's water removal efficiency. Also, keep traffic through the drying chamber to a minimum. Place your dehumidifier away from obstructions, and keep it away from anything that could block airflow into and out of the unit. For more information about creating an optimum drying environment, contact Dri-Eaz at 800-932-3030.

## PARTS IDENTIFICATION

**FIG. A: FRONT**

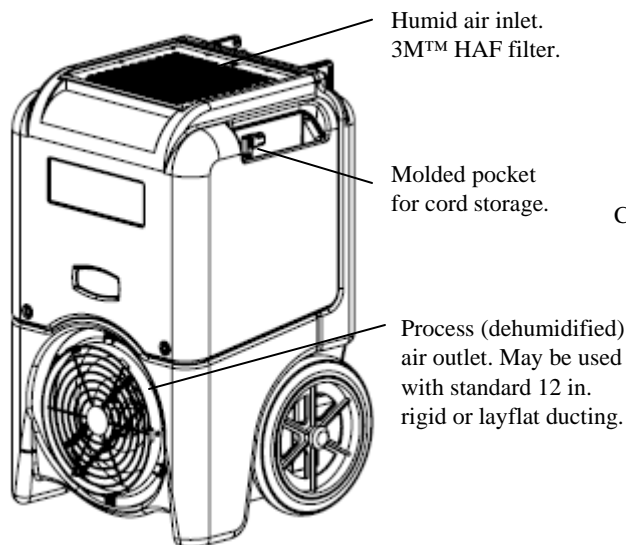

**FIG. B: REAR**

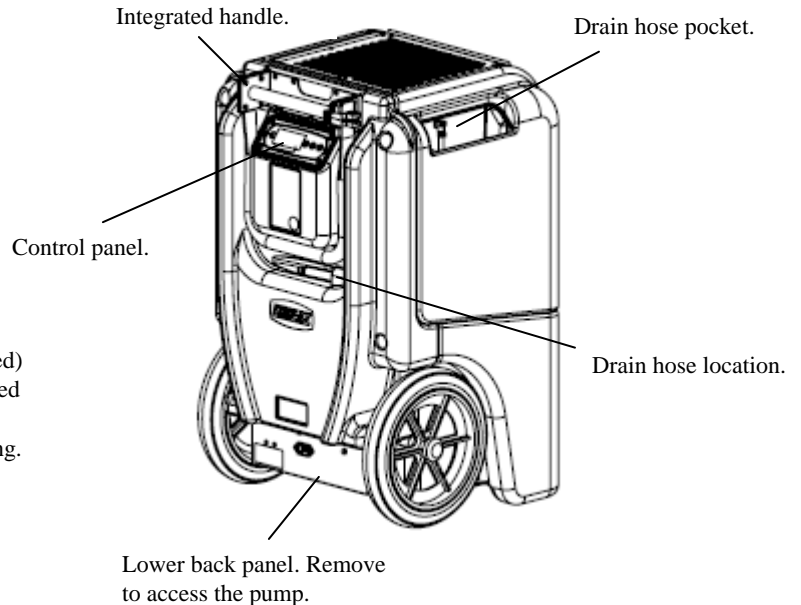

**FIG. C: POWER  
ATTACHMENT POINT**

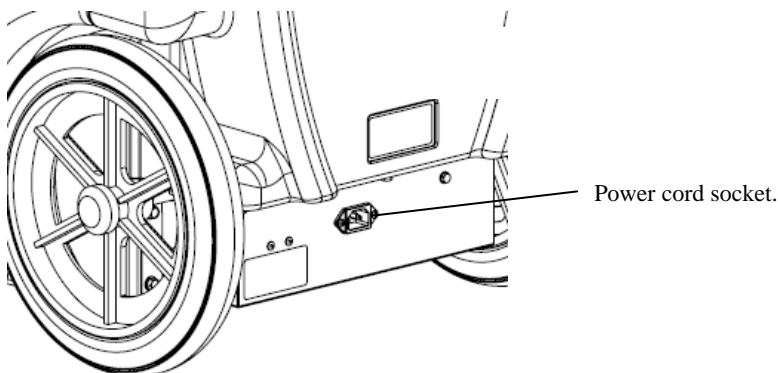

## OPERATING YOUR DEHUMIDIFIER

### Set unit upright

**NOTICE:** If you transport or store the 7000XLi dehumidifier in a horizontal position, set it upright and let it stand for at least 30 minutes before you turn it on. When the machine is placed in a horizontal position, the oil from the compressor can flow into the refrigerant coils and reduce the ability of the dehumidifier to function.

### Set up drain hose

The 7000XLi condensate pump connects to a plastic drainage hose that is located in the pocket on the back

of the unit. This hose is equipped with a quick-connect fitting for quick attachment to the provided 40 ft. (12 m) drain hose. Unwrap the entire hose and place the unattached end in a sink, drain, bucket or outside – anywhere that water can drain out safely. If you use a bucket or other receptacle for water collection, check it regularly to prevent spills.

**NOTICE:** Uncoil and straighten the entire drain hose. Do not leave any of part of the hose coiled on the unit and do not place the end of the hose higher than 20 ft. (6 m) above the bottom of the unit. Also check for kinks or other obstructions that might restrict the flow of water. Obstructions may cause a water backup and result in leakage.

## Plug in electrical cord

The 7000XLi dehumidifier should be plugged into a GFCI-protected 115 volt outlet rated for at least 15 amps. Remove the cord from its storage pocket and uncoil it. Always plug the cord firmly into the unit first, and then plug the other end into a suitable outlet.

## Turn the unit on

The control panel on the 7000XLi dehumidifier has a display and a touchpad with four keys. Press the

ⓘ ON/OFF to turn the unit on.

## How to use the control panel

The control panel on the 7000XLi has a display and a touchpad with four keys.

ⓘ **ON/OFF.** Press to turn the unit on or off. When the machine is turned on, the display normally reads PLEASE WAIT COMP. DELAY and performs a numeral countdown from a maximum of 60 seconds to 0. This delay allows time for refrigerant pressures to equalize for easier starting. Once the unit completes the compressor delay, the display shows UNIT ON XX HRS and cycles between INLET XX°F and INLET XX%. **NOTE:** If no compressor delay countdown is displayed, a delay is not necessary and the machine will begin operation immediately.

☰ **DISPLAY MENU.** Press to cycle through the display of additional dehumidifier conditions and User Settings. To return to the main menu, press the ON/OFF key once.

➤ **MENU SELECTION.** Press to change the values of the "User Defined" settings. The MENU SELECTION key acts as the UP key for adjusting the setpoint for Humidistat mode operation. See User Settings Menu (below) for details.

## CONTROL PANEL

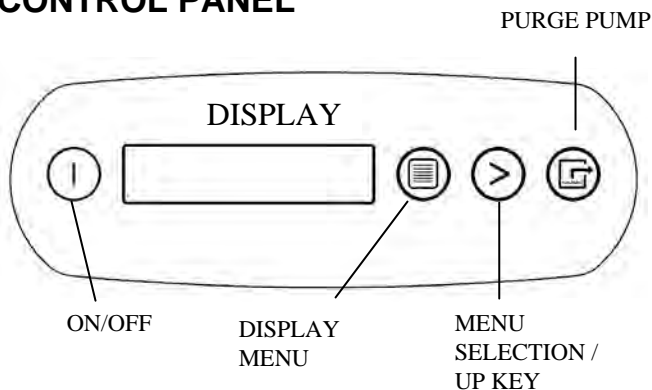

☑ **PURGE.** Press to empty water from the condensate pump reservoir. The display will read PUMP PURGING with a numeral countdown. **NOTE:** During normal

operation, the pump purges automatically every six minutes, or whenever the reservoir is full.

## Main menu display

When unit is first plugged in to AC power, the control panel display will briefly cycle through a series of displays. This is part of the unit's self-diagnosis procedure and no user intervention is required.

Once the self-diagnosis is complete, the display will show the following information:

**UNIT ON 00 HRS**  
**INLET 00°F / INLET 00%**

The first line of the display shows the total number of hours the unit has been in operation. This value may be reset to zero to track job hours (see "Job Hours Reset" below). The second line of the display alternates between inlet temperature and inlet humidity.

## User settings menu

A number of settings may be changed by the user. System information is also available. These items are accessed by pressing ☰ DISPLAY MENU. Each press of the key will display the next parameter (see list below). When you reach the parameter you wish to adjust, press ➤ MENU SELECTION to increase the value. Press ☰ DISPLAY MENU again to accept the setting and re-start the display cycle. If no keys are selected for 20 seconds the display will automatically reset and return to the normal display mode.

Note that only menu items followed by a greater-than symbol ( > ) may be adjusted.

**JOB HOURS**  
**RESET? >**

Press ➤ MENU SELECTION to reset hours to zero. **NOTE:** When in Humidistat mode, the unit will display HUMIDISTAT on the top line during normal operation rather than JOB HOURS.

**LIFE HOURS**  
**00 HRS**

Shows total unit operating hours. Value cannot be modified.

**INLET            OUTLET**  
**00° 00%        00° 00%**

Shows current temperature and RH of inlet and outlet.

**HUMIDISTAT MODE**  
**ON/OFF >**

In ON mode, unit will maintain the humidistat setpoint (see below). Press ➤ MENU SELECTION to toggle between ON and OFF. **NOTE:** When in Humidistat mode, the unit will display HUMIDISTAT on the top line during normal operation rather than JOB HOURS.

**HUMIDISTAT  
SETPOINT 00% >**

Sets humidity level when unit is in Humidistat Mode (see above). Press **>** MENU SELECTON to change RH value. Each press of the button increases the setting by 5% increments, cycling through 90%RH and starting again at 30%RH.

**TEMP UNITS  
F° >**

Shows current temperature scale. Press **>** MENU SELECTON to select Fahrenheit or Centigrade scale.

**LANGUAGE  
ENGLISH >**

Shows current display panel language. Press **>** MENU SELECTON to select Spanish, German, French or English.

**COIL TEMP  
00°F**

Displays the cold (evaporator) coil temperature.

**SENSOR ID >  
00000000**

This function is not used on the 7000XLi.

**COMPRSSR CURRENT  
0.0 A**

Shows compressor current draw in amps.

### Error messages

If the 7000XLi onboard diagnostics discover a problem, the unit will display an error message. See "Error Messages," p. 7, for an explanation of each message.

### At the end of the job

Before removing the unit from the job site, make sure the unit is completely purged of water before moving it:

1. Press the **PURGE** key. When the purge cycle is complete, turn the unit off.
2. Remove the external drain hose, drain it carefully, and return it to the pocket provided on the side of the unit.

### Special Tip:

Before transporting unit on stairs, follow these additional steps to ensure that all water is removed from the unit:

1. Turn the unit off after a defrost cycle has been completed. Gently rock the upright machine on its wheels to ensure any water remaining on interior surfaces falls into the sump area.
2. Press the **PURGE** key. When the purge cycle is complete, turn the unit off.
3. Remove the external drain hose, drain it carefully, and return it to the pocket provided on the side of the unit.

**NOTICE:** To ensure the condensate tank empties completely while purging, make sure the unit is set fully upright.

## TRANSPORTATION AND STORAGE

**NOTICE:** Handle the unit carefully. Do not drop, throw, or place the unit where it could fall. Rough treatment can damage this equipment and may create a hazardous condition or void warranty.

- Do not expose the control panel to moisture, snow or rain.
- Store and transport securely to avoid any damaging impact to internal parts.

## CLEANING AND MAINTENANCE

**WARNING! ELECTRIC SHOCK HAZARD.** Unplug the dehumidifier before performing any maintenance.

### Before each use

**Inspect the electrical cord for damage.** Look for fraying, cuts, etc. Do not use the unit if you find any damage.

**Inspect, vacuum or replace filter.** The High Airflow (HAF) filter may be vacuumed clean and reused up to three times before replacement. Replace only with a new HAF filter (Dri-Eaz part no. F368). See "About HAF Filters," below.

### Monthly

**Check coils.** Dirty or dusty coils can cause the unit to overheat. Clean when dust accumulation is visible. See "Cleaning Coils and Heat Exchange Block," below.

**Check heat exchange block.** Clean out with compressed air only. Take care not to damage the block. See instructions below.

**Inspect and clean the pump.** See instructions, right.

## CLEANING COILS AND HEAT EXCHANGE BLOCK

**WARNING:** Unplug unit before servicing.

To help keep the unit operating efficiently, keep the coils and the air-to-air heat exchange block clean. These components are easily accessed by removing the cover and rear panel as described below:

**NOTICE:** The unit is fitted with sensitive electronic sensors. Protect the sensors and their lead wires from damage and do not expose them to water or cleaning solution.

**NOTICE:** Before removing the heat exchange block for cleaning or service, disconnect the sensor chip assembly (Fig. D) from the block. Gently pull up on the

sensor chip and mounting post, and note the sensor mounting hole on the block for later reassembly. Handle the sensor chip with care! It is not necessary to disconnect the sensor cable from the controller board. When you are finished cleaning the heat block, set the block back in place. Once the block is back in place, reposition the sensor assembly chip and mounting post back in its original location on the heat block and push down to snap the sensor post back into position.

#### The following tools are required for disassembling the unit:

- Philips screwdriver
- Flat blade screwdriver
- $\frac{3}{8}$  in. and  $\frac{15}{16}$  in. sockets and driver
- Cleaning cloths

#### To disassemble the unit

1. Unplug unit.
2. Unplug the power cord from the socket at the base of the unit. Remove pump hose at quick-disconnect.
3. Remove HAF filter.
4. Remove the four cover bolts (Fig. D) from the Cover then lift off.
5. Lift the heat exchange block straight up off the base. Note orientation of block for reassembly.

Inspect the heat exchange block carefully. Use a vacuum to gently clear the channels of the block. Take care not to damage the block.

Vacuum or use compressed air on both sides of the upright condenser coil until it is clean. We recommend the use of a HEPA vacuum. Take care not to bend or damage the fins.

**NOTICE:** Dri-Eaz Coil Cleaner (Dri-Eaz part no. S402) may be used on the horizontal evaporator (cold) coil only. Follow instructions on product label. Take care

not to spray or wipe Coil Cleaner on or near any electrical components or sensors.

#### To reassemble the unit

1. Reinstall the heat exchange block. Make sure to position it in the original orientation and be sure to reseat the heat exchange block fully into the sheet metal baffle over the evaporator coil (Fig. D). When properly installed, the top of the block will be level with the top of the condenser coil.
2. Now slide the top cover straight down into place.
3. Install and tighten the front two cover bolts. After they are tight, install and tighten the two rear cover bolts.

**NOTICE:** Foam strips are attached to the front and rear edges of the evaporator coil to provide an airtight seal against the heat exchange block. When reinstalling the block, make sure the seals are in place and are not kinked or folded.

Foam gaskets are also attached to the inside top edges of the cover. Before reinstalling the cover, make sure the gaskets are in place and straight.

### CLEANING AND SERVICING THE PUMP

To access the pump, remove the Cover. Then remove the four Rear Panel Bolts and the five base plate bolts (Fig. D). Now remove the Rear Panel. It is not necessary to disconnect the wire harness from the rear panel or from the electrical box. For easier access to the pump, lay the panel its back.

Wipe out the pump basin with a clean, dry cloth.

**To reassemble, follow the above steps in reverse.** Be sure all cables are properly routed and take care to thread drain hose back into the sump liner. Take care not to cross-thread or over-tighten the bolts.

## ABOUT HAF FILTERS

*Dri-Eaz dehumidifiers are designed to be used with High Airflow Filters from 3M. HAF filters allow for maximum airflow, provide superior particle retention, and resist microbial growth on filter surfaces. To ensure maximum protection for equipment, technicians, and the job site, follow these HAF filter guidelines:*

**Replace the HAF filter whenever it has been vacuumed clean and reused three times.** HAF filters lose their effectiveness after three uses.

**Replace the HAF filter whenever it has been used on a mold remediation job or otherwise exposed to potentially dangerous contaminants.** Continued use of a contaminated filter risks the spread of contamination.

**Do not wash or apply any liquids to the HAF filter.** Exposure to liquids will reduce the effectiveness of the electrostatic material.

**Do not operate without the HAF filter in place. Do not operate the unit with any other filter type.** Incorrect filtration will reduce unit efficiency and can cause damage to the unit.

**Do not operate the unit when excessive dust or airborne particles are present.** The high volumes of particulates present during sanding, spray painting, or similar operations can clog the unit and cause damage.

# FIG. D: CLEANING & SERVICING

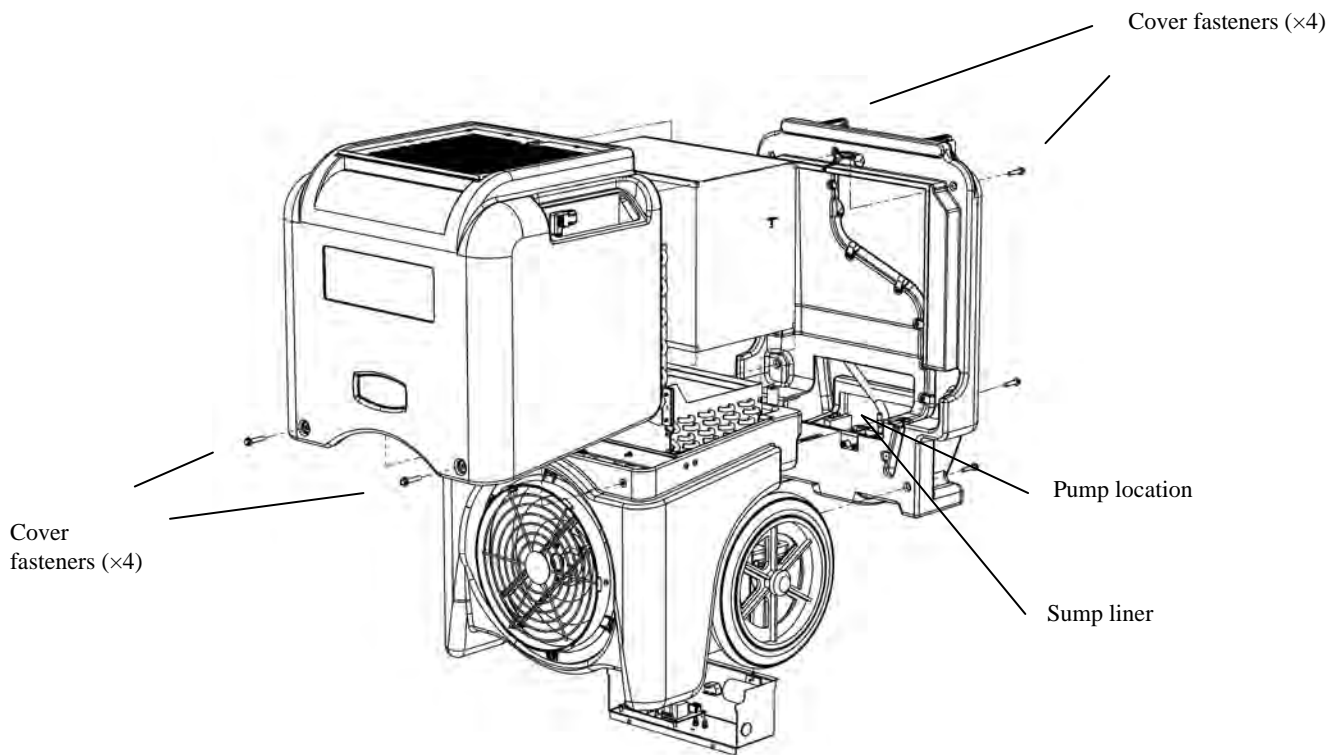
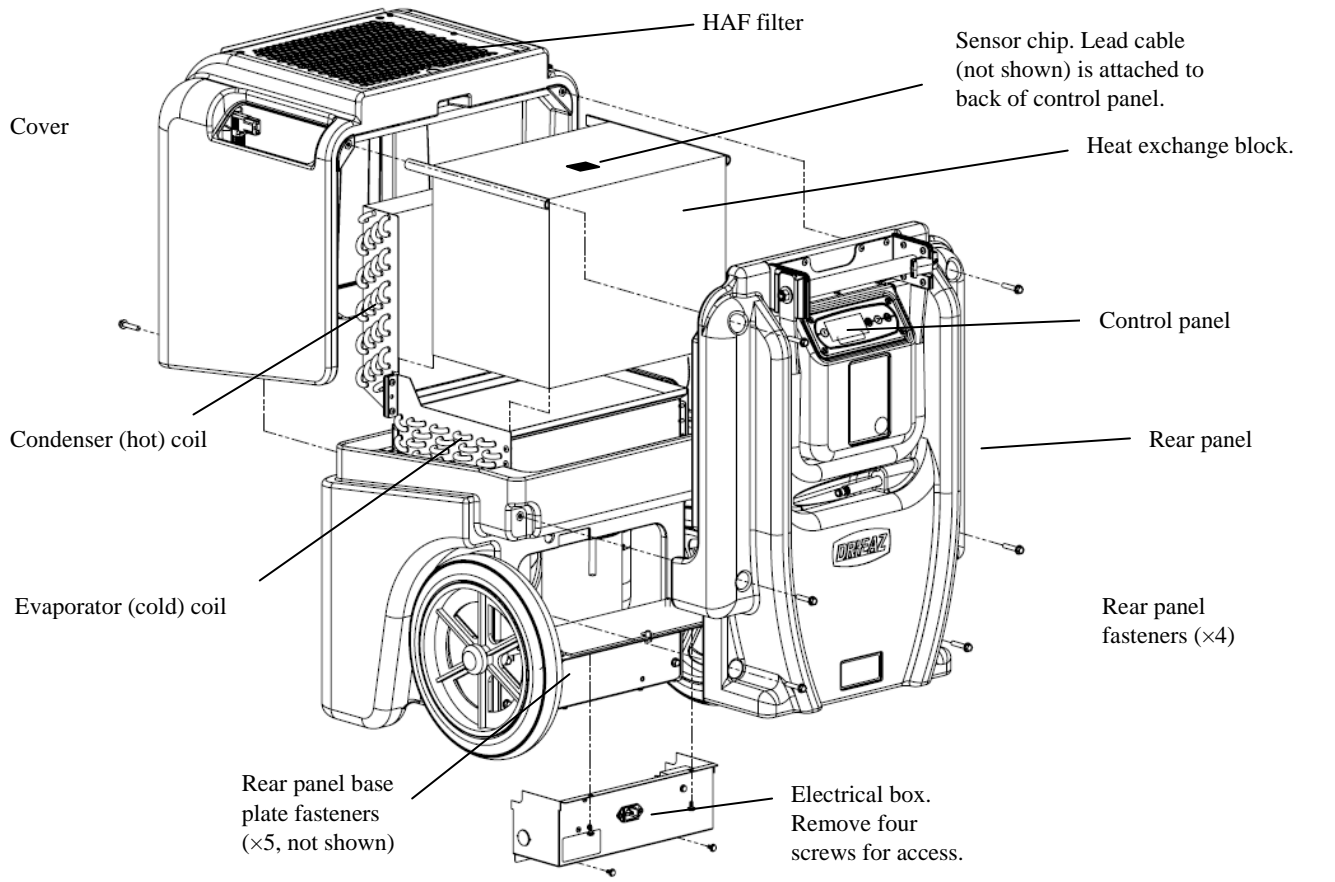

## ERROR MESSAGES

The table below shows error (“ER”) messages that the system may display. If the display shows an ER message, first unplug the unit and then plug it back in. This will usually reset the electronics, and the unit will begin operating normally. If the error message reappears, refer to the explanation and solution shown below. If this still does not fix the problem, contact your local authorized service center or call the Dri-Eaz Service Department at 800-932-3030.

CONTROL PANEL MESSAGE		EXPLANATION AND SOLUTION
SYSTEM ERROR	ER1 CONTACT SERVICE CENTER	Voltage error. Check AC power for correct voltage. The electronic control panel may require replacement. Contact service.
	ER2 CONTACT SERVICE CENTER	The electronic control panel may require replacement. Contact service.
	ER3 CONTACT SERVICE CENTER	Unit in defrost too long. Check defrost sensor for proper connection. Check sensor cable for damage. Sensor assembly may require replacement. Contact service.
	ER4 ✓ DEFROST SENSOR CONNECT – or – ER4 ✓ OUTLET SENSOR CONNECT	Sensor error. Check defrost sensor or outlet sensor for proper connection. Check sensor cables for damage. Sensor assembly may require replacement. Contact service.
	ER5 ✓ SENSOR CONNECTION ON BD	Low voltage board error. Temp/RH sensor connections may be loose. Contact service.
	ER6 CONTACT SERVICE CENTER	The high voltage board may require replacement. Contact service.
	ER7 INVALID MODEL SETTING	Control board DIP switch settings or firmware version may be incorrect. Contact service.
	ER8 BUTTON STUCK ✓ ALL BUTTONS	Press each membrane key and check for proper operation. If a key doesn't function, the membrane overlay may require replacement. Contact service.
	ER9 PUMP BLOCKED ✓ CHECK PUMP & HOSE	Check for obstructions in drain hose. Check the pump.

# TROUBLESHOOTING

FAULT	CAUSE	SOLUTION
Water drips out when moving unit	Unit was unplugged before purging was complete.	Purge unit before moving. See "At the End of the Job," p. 4.
Unit does not operate	No power to machine. Unit not switched on.	Plug in unit; check power at outlet and at base of unit. Switch unit on.
Blower wheel not turning	Obstructed blower.	Remove duct ring and grill. Remove obstruction. Replace duct ring and grill.
Unit operating, but room not dry	Not enough time to dry. Poor air movement in room. Excessive moist air infiltration.	Allow more time for drying. Increase air movement with air movers. Reduce infiltration.
Unit collects too little water	Room air is dry. Room temperature is too low.	Check humidity with hygrometer. Increase room temperature. Check filter and coils; clean as necessary.
<p><i>If the problem you are experiencing is not listed here, call your local distributor or contact our Service Department toll-free at 800-932-3030 for further assistance.</i></p>		

## SPECIFICATIONS

Model	LGR 7000XLi (F412)
Weight	107 lbs.   49 kg
Dimensions (H x D x W)	33.5 x 20 x 20 in.   85 x 51 x 51 cm
Power	8.3 amps, 115V
Water removal AHAM (80°F/60% RH)	130 pts.   61.5 liters / day
Water removal low grain (80°F/20% RH)	17 pts.   8 liters / day
Maximum process air	325 CFM* Ductable floor-level outlet.
Air filter	3M HAF filter Part no. F368 (DrizAir 1200 24 pack)
Drain hose	40 ft.   12.2 m
Power cord	25 ft.   7.6 m
Construction	Rotomolded shell. Pump basin is infused with Microban® antimicrobial product protection to inhibit the growth of stain- and odor-causing bacteria, mold and mildew.
Safety	ETL certified to UL 474 and CSA 22.2 no. 92
<p>Specifications are subject to change without notice. Some values may be approximate. *Fan speed varies automatically for optimized performance.</p>	

Warranty information is available at [www.dri-eaz.com](http://www.dri-eaz.com).

Be sure to visit [warranty.drieaz.com](http://warranty.drieaz.com) and register your purchase. Your registration will help us provide you with updated product information as needed.

MICROBAN® is a registered trademark of Microban Products Company.



## **Manual para el usuario** **Deshumidificador portátil LGR 7000XLi**

DRI-EAZ PRODUCTS, INC.

15180 Josh Wilson Road, Burlington, WA 98233

Teléfono: 800-932-3030 Fax: 360-757-7950 [www.dri-eaz.com](http://www.dri-eaz.com)

**El deshumidificador LGR 7000XLi de Dri-Eaz® reduce la humedad en ambientes cerrados eliminando el vapor de agua que se encuentra en el aire. El modelo 7000XLi es resistente, duradero y fácil de transportar, características que lo convierten en un elemento ideal para la reparación de daños causados por el agua, el secado de estructuras, la construcción y otros usos para los que se necesita temporalmente un deshumidificador de alto rendimiento.**

Patentes en trámite. Puede estar contemplado en: WOUS09/64737 y/o WOUS10/32439

### **LEA Y GUARDE ESTAS INSTRUCCIONES**

#### **INSTRUCCIONES DE SEGURIDAD**



**¡ADVERTENCIA! Peligro de sufrir una descarga eléctrica, lastimarse con el ventilador rotatorio, quemarse con una superficie caliente. Desenchufe la unidad antes de abrir la tapa para limpiarla o repararla. La unidad debe tener descarga a tierra.**

- Controle el cable de alimentación antes de usar. Si está dañado, no lo use. Para desenchufar el aparato, tire siempre del enchufe (nunca del cable).
- Coloque el enchufe de tres clavijas que está en el extremo del cable de alimentación en un tomacorriente con descarga a tierra adecuado. No use adaptadores. Nunca corte la tercera clavija. No use cables prolongadores.
- La unidad debe utilizarse en un circuito eléctrico de 115 V/60 Hz, protegido por un interruptor del circuito de fallos de conexión a tierra (GFCI, por sus siglas en inglés).
- Mantenga el motor y los cables secos.
- No intente reparar la unidad. Para conocer los Centros de Servicio Técnico Autorizados, llame a Dri-Eaz al 800-932-3030.

#### **ANTES DE COMENZAR**

##### **Registro de la garantía**

Visite [warranty.drieaz.com](http://warranty.drieaz.com) para registrar su compra. El registro nos permite brindarle mejor asistencia en el uso, el mantenimiento o la reparación de su equipo, y también comunicarnos con usted en caso de que tengamos información de seguridad importante sobre su

producto de Dri-Eaz. Si considera que su producto necesita reparación, tenga a mano el modelo del equipo, el número de serie y el comprobante de compra original, y llame a su distribuidor para que lo ayude a obtener una autorización para devolver el producto (RMA, por sus siglas en inglés).

#### **ÍNDICE**

<b>Dónde colocar un deshumidificador</b> .....	9
<b>Identificación de las piezas</b> .....	10
<b>Cómo usar su deshumidificador</b> .....	10
<b>Transporte y almacenamiento</b> .....	12
<b>Limpieza y mantenimiento</b> .....	13
<b>Limpieza y reparación</b> .....	14
<b>Mensajes de error</b> .....	16
<b>Detección de problemas</b> .....	12

#### **INTRODUCCIÓN**

Los deshumidificadores Dri-Eaz reducen la humedad en ambientes cerrados eliminando el vapor de agua que se encuentra en el aire.

#### **Cómo funcionan los deshumidificadores LGR**

Los deshumidificadores convencionales hacen que el aire húmedo atraviese un evaporador muy frío. La humedad del aire se condensa en el serpentín y luego se acumula en una bandeja para ser eliminada, generalmente, a través de una bomba automática. Los deshumidificadores LGR (refrigerante de grano bajo), como el 7000XLi, utilizan un sistema de preenfriamiento para aumentar la eficacia de la eliminación de agua, lo que les permite continuar con la eliminación de humedad en ambientes más secos.

#### **DÓNDE COLOCAR UN DESHUMIDIFICADOR**

Para obtener mejores resultados, utilice su deshumidificador en un espacio cerrado. A fin de

aumentar al máximo la eficacia de la unidad para eliminar el agua, cierre todas las puertas y ventanas que den al exterior. Además, trate de que el tránsito dentro de la cámara de secado sea mínimo. Coloque su deshumidificador lejos de cualquier elemento que lo

obstruya y manténgalo alejado de cualquier objeto que pueda bloquear el flujo de aire que entra en la unidad y sale de ella. Para obtener más información sobre cómo crear un ambiente de secado óptimo, llame a Dri-Eaz al 800-932-3030.

## IDENTIFICACIÓN DE LAS PIEZAS

**FIG. A:  
ADELANTE**

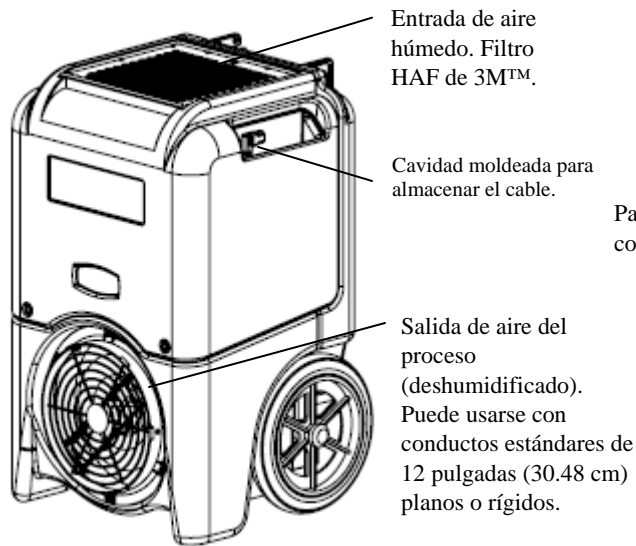

**FIG. B: ATRÁS**

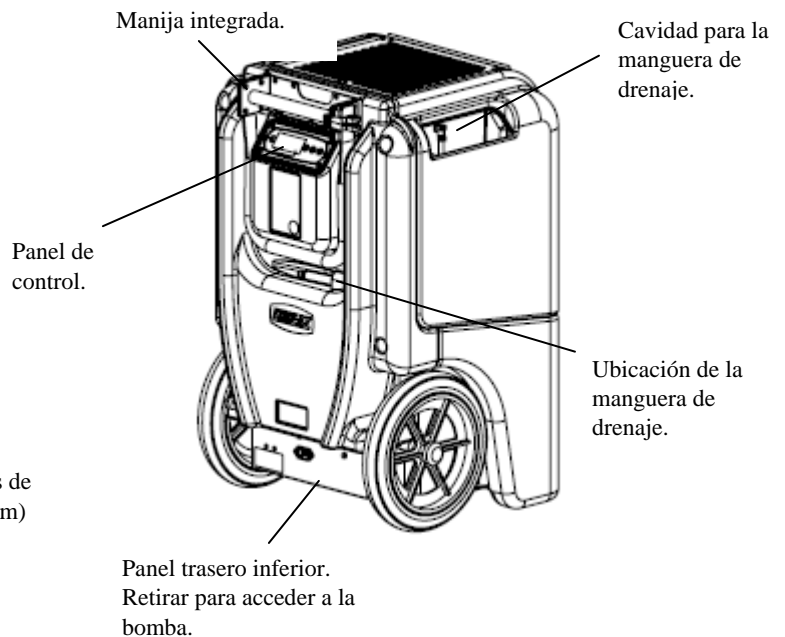

**FIG. C: PUNTO DE  
CONEXIÓN A LA FUENTE  
DE ENERGÍA**

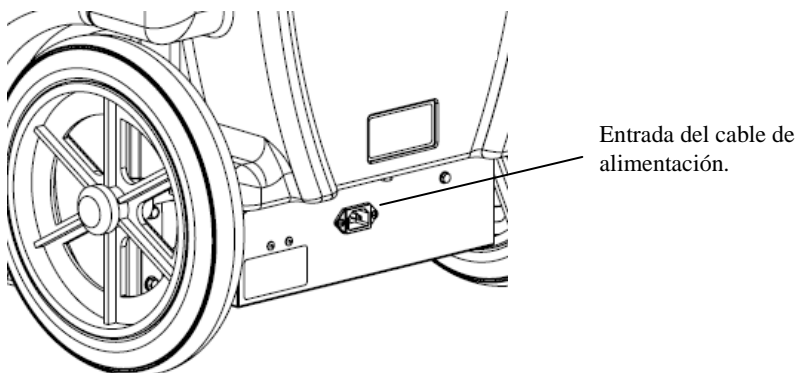

## CÓMO USAR SU DESHUMIDIFICADOR

### Coloque la unidad en posición vertical

**AVISO:** Si transporta o almacena el deshumidificador 7000XLi en posición horizontal, enderézelo y déjelo en posición vertical durante al menos 30 minutos antes de prenderlo. Cuando la máquina está en posición horizontal, el aceite del compresor puede fluir hacia los

serpentines refrigerantes, lo que disminuye la capacidad de funcionamiento del deshumidificador.

### Coloque la manguera de drenaje

La bomba de condensado del modelo 7000XLi se conecta a una manguera de drenaje plástica, ubicada en la cavidad de la parte de atrás de la unidad. Dicha manguera incluye un adaptador de conexión rápida para ajustarla fácilmente a la manguera de drenaje de 40 pies

(12 m) proporcionada. Desenrolle toda la manguera y coloque el extremo suelto en una pila, un desagadero, un balde o afuera: en cualquier lugar donde el agua pueda drenar de forma segura. Si acumula el agua en un balde u otro recipiente, contrólole con frecuencia para evitar derrames.

**AVISO:** Desenrosque y estire toda la manguera de drenaje. No deje ninguna parte de la manguera enroscada en la unidad ni coloque el extremo de la manguera a más de 20 pies (6 m) por encima de la parte inferior de la unidad. Controle también que no haya dobleces u otro tipo de obstrucciones que puedan impedir el paso del agua. Las obstrucciones pueden hacer que se acumule agua y se genere una pérdida.

## Enchufe el cable eléctrico

El deshumidificador 7000XLi debe enchufarse en un tomacorriente de 115 voltios, protegido por un GFCI, con capacidad para 15 amperios como mínimo. Saque el cable de la cavidad donde está guardado y desenrósquelo. Conecte siempre primero y con firmeza el cable que va a la unidad. Después, enchufe el otro extremo del cable en un tomacorriente adecuado.

## Prenda la unidad

El panel de control del deshumidificador 7000XLi tiene una pantalla y una placa sensible al tacto con cuatro teclas. Presione la tecla  PRENDIDO/APAGADO para encender la unidad.

## Cómo usar el panel de control

El panel de control del 7000XLi tiene una pantalla y una placa sensible al tacto con cuatro teclas.

 **PRENDIDO/APAGADO.** Presione esta tecla para encender o apagar la unidad. Cuando la máquina está encendida, suele aparece en la pantalla la leyenda POR FAVOR ESPERE RETAR COMPRES y se produce una cuenta regresiva que va desde un máximo de 60 segundos hasta 0. Esta demora permite que las presiones de refrigerado se equilibren para que el comienzo sea más sencillo. Una vez que finaliza el retardo del compresor, aparece en la pantalla PRENDIDO XX H, y se alterna el mensaje ENTRADA XX °F con el mensaje ENTRADA XX%. NOTA: Si no aparece una cuenta regresiva por el retardo del compresor, significa que dicho retardo no es necesario y la máquina comenzará a funcionar de inmediato.

 **MOSTRAR MENÚ.** Presione esta tecla para ver en la pantalla otros estados del deshumidificador y las Configuraciones del Usuario. Para volver al menú principal, presione la tecla PRENDIDO/APAGADO una sola vez.

 **SELECCIÓN DEL MENÚ.** Presiónela para cambiar los valores de las configuraciones del usuario. La tecla SELECCIÓN DEL MENÚ también funciona como la tecla ARRIBA, a fin de modificar el valor prefijado para que la unidad funcione en modo “humidistato”. Para obtener una descripción detallada, consulte “Menú de configuraciones del usuario” (más abajo).

## PANEL DE CONTROL

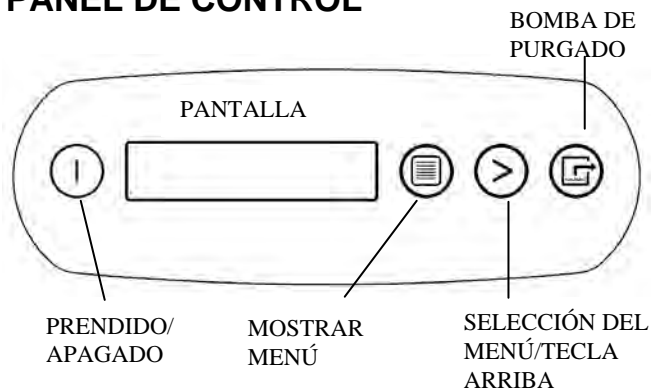

 **PURGAR.** Presiónela para eliminar el agua que se encuentra en el depósito de la bomba de condensado. En la pantalla se verá la leyenda BOMBA PURGANDO y una cuenta regresiva. NOTA: Durante el funcionamiento normal, la bomba se purga automáticamente cada seis minutos, o cada vez que el depósito esté lleno.

### Pantalla del menú principal



Cuando la unidad se enchufa por primera vez a la corriente alterna, la pantalla del panel de control mostrará rápidamente una serie de datos. Este procedimiento forma parte del autodiagnóstico de la unidad y no se necesita la intervención del usuario.

Cuando finaliza el autodiagnóstico, la pantalla exhibirá la siguiente información:

**PRENDIDO 00 H**  
**ENTRADA 00 °F / ENTRADA 00%**

La primera línea de la pantalla indica la cantidad total de horas que ha funcionado la unidad. Este valor puede llevarse a cero para hacer un seguimiento de las horas de trabajo (vea más abajo “Reinicio de las horas de trabajo”). La segunda línea de la pantalla alterna la temperatura de entrada con la humedad de entrada.

### Menú de configuraciones del usuario

El usuario puede cambiar varias configuraciones. También tiene disponible información del sistema. Se accede a estas opciones presionando  MOSTRAR MENÚ. Cada vez que presione la tecla, verá en la pantalla el parámetro siguiente (consulte la lista más abajo). Cuando llegue al parámetro que quiere modificar, presione  SELECCIÓN DEL MENÚ para aumentar el valor. Vuelva a presionar  MOSTRAR MENÚ para aceptar el cambio y reiniciar el ciclo que

muestra la pantalla. Si en el término de 20 segundos no presiona ninguna tecla, la pantalla se reiniciará automáticamente y volverá al modo normal.

Tenga en cuenta que solamente pueden ajustarse los elementos del menú seguidos por el símbolo de mayor que (>).

### ¿REINICIO DE LAS HORAS DE TRABAJO? >

Presione > SELECCIÓN DEL MENÚ para llevar las horas a cero. NOTA: Cuando esté en modo “humidistato”, en lugar de HORAS DE TRABAJO, la unidad mostrará la palabra HUMIDISTATO en la línea superior durante el funcionamiento normal.

### TOTAL DE HORAS 00 H

Muestra la totalidad de horas de funcionamiento de la unidad. El valor no puede modificarse.

### ENTRADA SALIDA 00° 00% 00° 00%

Muestra la temperatura y la humedad relativa de entrada y salida que hay en el momento.

### MODO HUMIDISTATO PRENDIDO/APAGADO >

En modo “PRENDIDO”, la unidad mantendrá el valor prefijado del humidistato (vea más abajo). Presione > SELECCIÓN DEL MENÚ para cambiar de PRENDIDO a APAGADO. NOTA: Cuando esté en modo “humidistato”, en lugar de HORAS DE TRABAJO, la unidad mostrará la palabra HUMIDISTATO en la línea superior durante el funcionamiento normal.

### VALOR PREFIJADO HUMIDISTATO 00% >

Establece el nivel de humedad cuando la unidad está en modo “humidistato” (vea arriba). Presione > SELECCIÓN DEL MENÚ para cambiar el valor de la humedad relativa. Cada vez que se presiona la tecla, la configuración aumenta el 5%, llega hasta el 90% de humedad relativa y vuelve a comenzar en 30% de humedad relativa.

### UNIDADES DE TEMPERATURA °F >

Muestra la escala de temperatura actual. Presione > SELECCIÓN DEL MENÚ para seleccionar grados Fahrenheit o centígrados.

### IDIOMA ESPAÑOL >

Muestra el idioma actual de la pantalla. Presione > SELECCIÓN DEL MENÚ para elegir español, alemán, francés o inglés.

### TEMP SERPENT 00 °F

Muestra la temperatura del serpentín (evaporador) frío.

### SENSOR ID > 0000000

Esta función no se usa en el modelo 7000XLi.

### CORR COMPR 0.0 A

Muestra la corriente del compresor en amperios.

#### Mensajes de error

Si el sistema de diagnóstico integrado al modelo 7000XLi detecta un problema, la unidad mostrará un mensaje de error. Para obtener una explicación de cada mensaje, consulte la pág. 16, “Mensajes de error”.

#### Al finalizar el trabajo

Antes de retirar la unidad del lugar de trabajo, asegúrese de que no contenga agua antes de moverla:

1. Presione la tecla  PURGAR. Cuando se complete el ciclo de purgado, apague la unidad.
2. Quite la manguera de drenaje externa, vacíela con cuidado y vuelva a colocarla en la cavidad que está en el costado de la unidad.

#### Consejo especial:

Antes de trasladar la unidad sobre escaleras, siga estos pasos adicionales para asegurarse de que la unidad no contiene agua:

1. Apague la unidad una vez finalizado el ciclo de descongelación. Balancee suavemente la unidad en posición vertical sobre sus ruedas a fin de asegurarse de que el agua que pueda quedar en las superficies interiores caiga en el sumidero.
2. Presione la tecla  PURGAR. Cuando se complete el ciclo de purgado, apague la unidad.
3. Quite la manguera de drenaje externa, vacíela con cuidado y vuelva a colocarla en la cavidad que está en el costado de la unidad.

**AVISO:** Para asegurarse de que el tanque de condensado se vacíe por completo durante el purgado, la unidad debe estar totalmente vertical.

## TRANSPORTE Y ALMACENAMIENTO

**AVISO:** Manipule la unidad con cuidado. No la tire ni la apoye en lugares donde pueda caerse. Si no trata este equipo con cuidado, puede dañarse y ocasionar algún peligro, o la garantía puede quedar anulada.

- No exponga el panel de control a la humedad, nieve o lluvia.
- Transpórtelo y almacénelo de manera segura para evitar cualquier impacto que dañe las piezas internas.

## LIMPIEZA Y MANTENIMIENTO

**¡ADVERTENCIA! PELIGRO DE DESCARGA ELÉCTRICA.** Desenchufe el deshumidificador antes de realizar cualquier tarea de mantenimiento.

### Antes de cada uso

#### Controle el cable eléctrico para detectar daños.

Asegúrese de que no esté pelado, cortado, etc. No use la unidad si detecta algún daño.

**Inspeccione, aspire o cambie el filtro.** El filtro de aire High Airflow (HAF) puede limpiarse con aspiradora y volver a usarse hasta tres veces antes de ser reemplazado. Reemplácelo únicamente por un filtro HAF nuevo (pieza n.º F368 de Dri-Eaz). Consulte "Acerca de los filtros HAF" p. 14.

### Una vez al mes

**Controle los serpentines.** Los serpentines sucios o con polvo pueden hacer que la unidad se recaliente. Límpielos cuando la acumulación de polvo sea visible. Consulte "Cómo limpiar los serpentines y el bloque de intercambio de calor" más abajo.

**Controle el bloque de intercambio de calor.** Límpielo con aire comprimido únicamente. Tenga cuidado de no dañar el bloque. Consulte las instrucciones a continuación.

**Controle y limpie la bomba.** Consulte las instrucciones que aparecen a la derecha.

## CÓMO LIMPIAR LOS SERPENTINES Y EL BLOQUE DE INTERCAMBIO DE CALOR

**ADVERTENCIA:** Desenchufe la unidad antes de realizar cualquier tarea de mantenimiento.

Para contribuir a que la unidad siga funcionando eficazmente, mantenga limpios los serpentines y el bloque de intercambio de calor de aire a aire. Se puede acceder fácilmente a estos componentes quitando la tapa y el panel trasero, como se describe a continuación:

**AVISO:** La unidad está equipada con sensores electrónicos sensibles. Proteja los sensores y sus cables conductores contra daños y no los exponga al agua ni a soluciones de limpieza.

**AVISO:** Antes de retirar el bloque de intercambio de calor para la limpieza o servicio, desconecte el conjunto de chip sensor (Fig. D) del bloque. Tire suavemente hacia arriba en el chip del sensor y soporte de montaje, y tenga en cuenta el agujero de montaje del sensor en el bloque para su posterior montaje. Manejar el chip sensor con cuidado! No es

necesario desconectar el cable del sensor de la placa controladora. Cuando haya terminado de limpiar el bloque de calor, ajuste el bloque en su lugar. Una vez que el bloque está en su lugar, vuelva a colocar el chip de montaje del sensor y el soporte de montaje de nuevo en su ubicación original en el bloque de calor y empuje hacia abajo para encajar el mensaje sensor en su posición.

### Para desarmar la unidad, se necesitan las siguientes herramientas:

- Destornillador Philips
- Destornillador de punta plana
- Tubos de  $\frac{3}{8}$  y  $\frac{15}{16}$  pulgadas (9.5 y 24 mm) y llave de tubos
- Trapos

### Para proceder al desarmado

- Desenchufe la unidad.
- Desconecte el cable de alimentación de la entrada que está en la base de la unidad. Saque la manguera de la bomba de la desconexión rápida.
- Quite el filtro HAF.
- Retire los cuatro pernos de la tapa (Fig. D), luego levántela.
- Levante el bloque de intercambio de calor de manera vertical respecto de la base. Tenga en cuenta la orientación del bloque para volver a armar la unidad.

Controle con cuidado el bloque de intercambio de calor. Utilice una aspiradora para limpiar con cuidado las canaletas del bloque. Tenga cuidado de no dañar el bloque.

Use una aspiradora o aire comprimido en ambos lados del serpentín condensador vertical hasta que esté limpio. Recomendamos el uso de una aspiradora HEPA. Tenga cuidado de no doblar ni dañar las aletas.

**AVISO:** El limpiador de serpentín Dri-Eaz Coil Cleaner (pieza n.º S402 de Dri-Eaz) puede utilizarse únicamente para el serpentín evaporador (frío) horizontal. Respete las instrucciones que figuran en la etiqueta del producto. Tenga cuidado de no rociar ni pasar un trapo con Coil Cleaner en los componentes eléctricos ni en los sensores, ni cerca de ellos.

### Para volver a armar la unidad

- Vuelva a instalar el bloque de intercambio de calor. Asegúrese de posicionarlo en su orientación original y de reasentarlo completamente en el deflector de la plancha de metal sobre el serpentín evaporador (Fig. D). Cuando esté correctamente instalado, la parte superior del bloque estará al mismo nivel que la parte superior del serpentín condensador.
- Ahora deslice la tapa superior hacia abajo hasta que quede en su lugar.
- Coloque y ajuste los dos pernos de la tapa de la parte de adelante. Una vez que estén ajustados, coloque y ajuste los dos pernos de la tapa de la parte de atrás.

**AVISO:** Los bordes delanteros y traseros del serpentín evaporador tienen burletes de goma espuma que crean un cierre hermético contra el bloque de intercambio de calor. Cuando vuelva a instalar el bloque, asegúrese de que los burletes estén en el lugar correspondiente y no estén torcidos ni doblados.

Las juntas de goma espuma también están adheridas a los bordes internos superiores de la tapa. Antes de volver a instalar la tapa, cerciórese de que las juntas estén derechas y en su lugar.

## LIMPIEZA Y REPARACIÓN DE LA BOMBA

Para acceder a la bomba, quite la tapa. Luego retire los cuatro pernos del panel trasero y los cinco pernos de la

placa de base (Fig. D). Ahora quite el panel trasero. No es necesario desconectar el juego de cables del panel trasero ni de la caja eléctrica. Para acceder más fácilmente a la bomba, incline el panel hacia atrás.

Limpie la cuenca de la bomba con un trapo limpio y seco.

**Para volver a armar la unidad, siga los pasos anteriores, pero a la inversa.** Asegúrese de que todos los cables estén conectados adecuadamente, y tenga cuidado al pasar nuevamente la manguera de drenaje hacia el interior del conducto del sumidero. Tenga cuidado de no cruzar o ajustar demasiado los pernos.

## ACERCA DE LOS FILTROS HAF

*Los deshumidificadores Dri-Eaz están diseñados para usarse con filtros High Airflow de 3M. Estos filtros permiten el máximo flujo de aire, proporcionan una retención superior de partículas y resisten la formación de microbios en las superficies del filtro. Para garantizar la máxima protección para su equipo, los técnicos y el lugar de trabajo, siga estas pautas para filtros HAF:*

**Reemplace el filtro HAF cuando se haya limpiado con aspiradora y vuelto a usar tres veces.** Los filtros HAF pierden su eficacia después de tres usos.

**Reemplace el filtro HAF cuando se haya usado en tareas de eliminación de moho o se lo haya expuesto a sustancias contaminantes potencialmente peligrosas.** Al usar un filtro contaminado en forma continua se corre el riesgo de propagar la contaminación.

**No lave ni aplique líquidos en el filtro HAF.** La exposición a líquidos reducirá la eficacia del material electrostático.

**No ponga en funcionamiento la unidad si el filtro HAF no está colocado. No ponga en funcionamiento la unidad con ningún otro tipo de filtro.** El filtrado incorrecto reducirá la eficiencia de la unidad y puede dañarla.

**No ponga en funcionamiento la unidad cuando haya exceso de polvo o partículas en el aire.** Los volúmenes elevados de partículas presentes durante el lijado, la pintura con pulverizador o tareas similares pueden obstruir la unidad y dañarla.

# FIG. D: LIMPIEZA Y REPARACIÓN

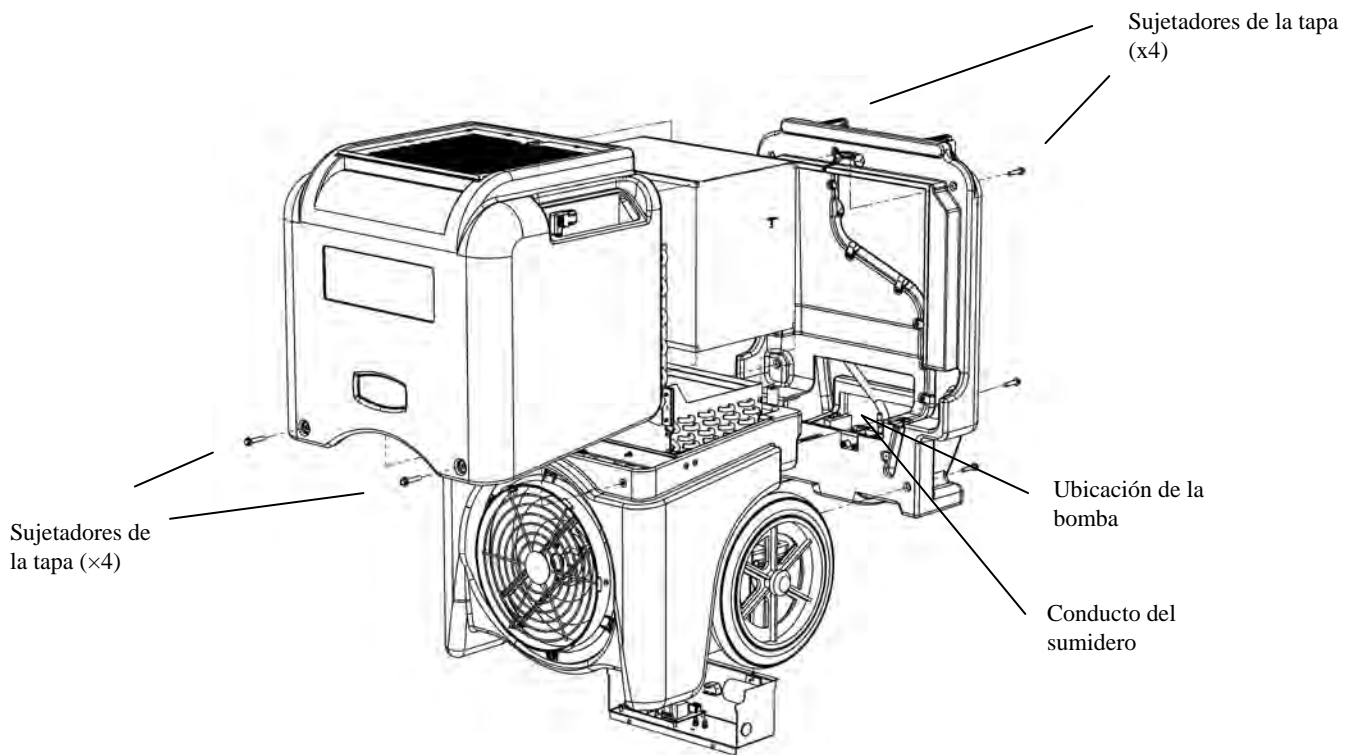
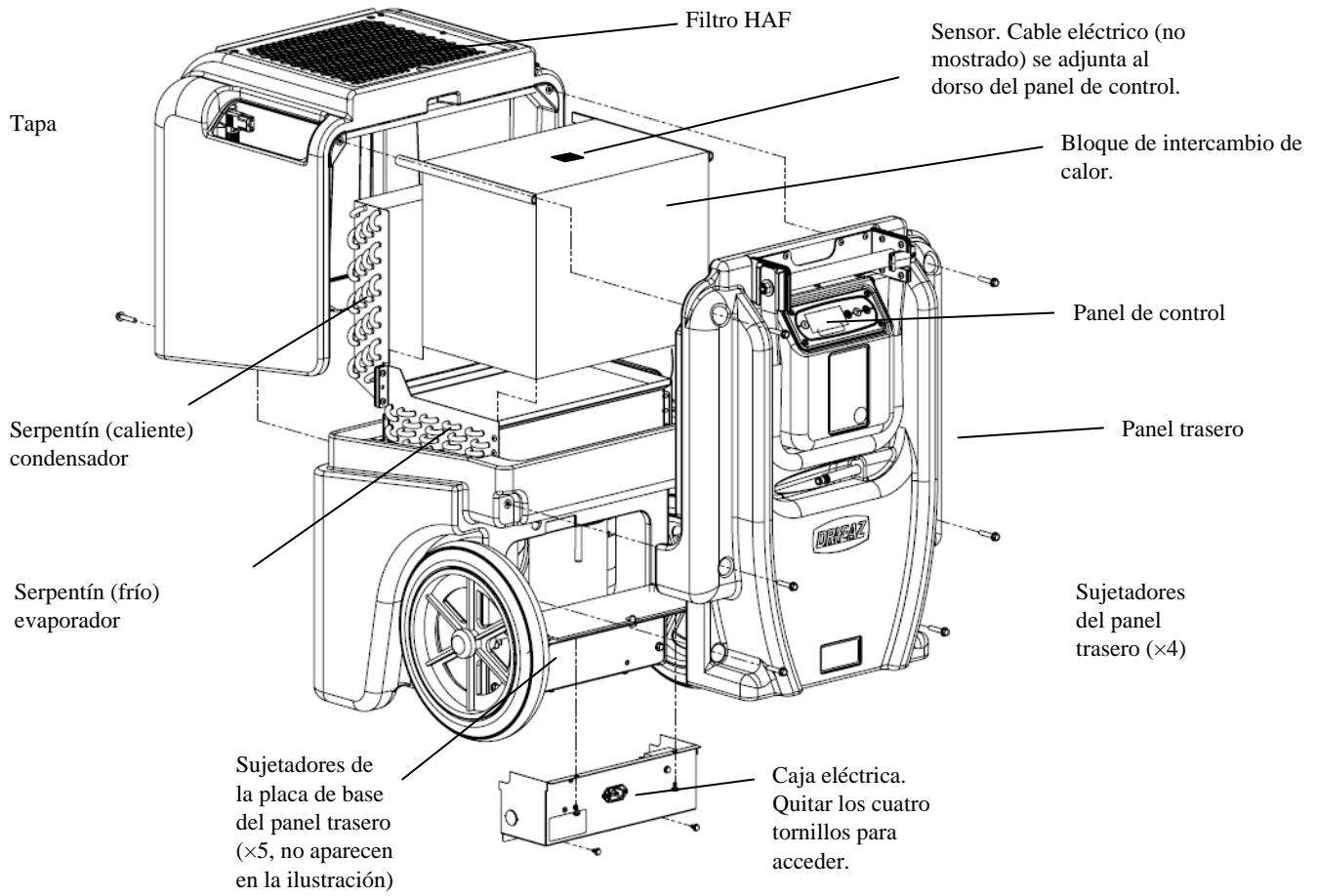

## MENSAJES DE ERROR

El siguiente cuadro muestra los mensajes de error (“ER”) que el sistema puede mostrar en la pantalla. Si la pantalla arroja un mensaje de ER, primero desenchufe la unidad y luego vuelva a enchufarla. Esto, por lo general, reinicia los componentes electrónicos y la unidad vuelve a funcionar normalmente. Si el mensaje de error vuelve a aparecer, consulte la explicación y la solución que se muestran más abajo. Si persiste el problema, comuníquese con el centro de servicio técnico autorizado de su zona o llame al Departamento de Servicio Técnico de Dri-Eaz al 800-932-3030.

MENSAJE DEL PANEL DE CONTROL		EXPLICACIÓN Y SOLUCIÓN
ERROR DEL SISTEMA	ER1 CONTACTAR CENTRO DE SERV	Error de voltaje. Controle la corriente alterna para verificar si el voltaje es el correcto. Es posible que tenga que cambiar el panel de control electrónico. Llame al servicio técnico.
	ER2 CONTACTAR CENTRO DE SERV	Es posible que tenga que cambiar el panel de control electrónico. Llame al servicio técnico.
	ER3 CONTACTAR CENTRO DE SERV	La unidad permanece en modo “descongelación” durante mucho tiempo. Controle el sensor de descongelación para ver si la conexión es correcta. Revise el cable del sensor para ver si está dañado. Es posible que haya que reemplazar el montaje del sensor. Llame al servicio técnico.
	ER4 ✓ CONEXIÓN SENSOR DESCONG o ER4 ✓ CONEXIÓN SENSOR SALIDA	Error de sensor. Controle el sensor de descongelación o el de salida para ver si la conexión es correcta. Revise los cables del sensor para ver si están dañados. Es posible que haya que reemplazar el montaje del sensor. Llame al servicio técnico.
	ER5 ✓ CONEXIÓN SENSOR TABLERO	Error en el tablero de bajo voltaje. Las conexiones del sensor de Temp/humedad relativa pueden estar flojas. Llame al servicio técnico.
	ER6 CONTACTAR CENTRO DE SERV	Es posible que haya que reemplazar el tablero de alto voltaje. Llame al servicio técnico.
	ER7 CONF. MOD. INVÁL.	Es posible que las configuraciones del interruptor PLD del tablero de control o el tipo de microprograma sean incorrectos. Llame al servicio técnico.
	ER8 BOTÓN ATORADO ✓ TODOS LOS BOTONES	Presione cada tecla de membrana y controle que funcione correctamente. Si una tecla no funciona, es posible que haya que reemplazar la cubierta de membrana. Llame al servicio técnico.
	ER9 BOMBA TAPADA ✓ CONTR BOMBA Y MANG	Controle que no haya obstrucciones en la manguera de drenaje. Revise la bomba.



## DETECCIÓN DE PROBLEMAS

FALLA	MOTIVO	SOLUCIÓN
Gotea agua cuando se mueve la unidad.	Se desenchufó la unidad antes de que terminara el ciclo de purgado.	Purgue la unidad antes de moverla. Consulte "Al finalizar el trabajo" en la página 12.
La unidad no funciona	La máquina no recibe electricidad. Unidad desenchufada.	Enchufe la unidad; revise la electricidad en el tomacorriente y en la base de la unidad. Enciéndala.
La rueda del soplador no gira.	Soplador obstruido.	Quite el aro del conducto y la rejilla. Desobstruya. Vuelva a colocar el aro del conducto y la rejilla.
La unidad funciona, pero la habitación no se seca.	Tiempo de secado insuficiente. Poca circulación de aire en la habitación. Infiltración excesiva de aire húmedo.	Permita más tiempo de secado. Aumente la circulación de aire con ventiladores. Reduzca la infiltración.
La unidad junta muy poca agua.	El aire de la habitación está seco. La temperatura de la habitación es demasiado baja.	Controle la humedad con un higrómetro. Aumente la temperatura de la habitación. Controle el filtro y los serpentines; límpielos si es necesario.
<p><i>Si su problema no está incluido aquí, llame al distribuidor de su zona o comuníquese sin cargo con nuestro Departamento de Servicio Técnico al 800-932-3030 para que lo asistan.</i></p>		

### ESPECIFICACIONES

Modelo	LGR 7000XLi (F412)
Peso	107 lb   49 kg
Dimensiones (altura x profundidad x ancho)	33.5 x 20 x 20 in   85 x 51 x 51 cm
Potencia	8.3 A, 115 V
Eliminación de agua según AHAM (80 °F [27 °C]/60% de humedad relativa)	130 pt   61.5 l por día
Eliminación de agua según grano bajo (80 °F [27 °C]/20% de humedad relativa)	17 pt   8 l por día
Cant. máxima de aire procesado	325 cmf* Salida canalizable al nivel del piso.
Filtro de aire	Filtro HAF de 3M Pieza n.º F368 (embalaje de 24 piezas DrizAir 1200)
Manguera de drenaje	40 ft   12.2 m
Cable de alimentación	25 ft   7.6 m
Construcción	Carcasa rotomoldeada. El cuenco de la bomba cuenta con una infusión del

	producto de protección antimicrobiana Microban® que inhibe la formación de bacterias que causan manchas y olor, moho y hongos.
Seguridad	Certificación de ETL conforme a las normas UL 474 y CSA 22.2 n.º 92
<p>Las especificaciones están sujetas a cambios sin previo aviso. Algunos valores pueden ser aproximados. *La velocidad del ventilador varía automáticamente para optimizar el desempeño.</p>	

La información sobre la garantía está disponible en [www.dri-eaz.com](http://www.dri-eaz.com).

No olvide visitar [warranty.drieaz.com](http://warranty.drieaz.com) y registrar su compra. Su registro nos ayudará a brindarle información actualizada del producto según sea necesaria.

MICROBAN® es una marca registrada de Microban Products Company.

## **Guide d'utilisation**

### **Déshumidificateur portable LGR 7000XLi**

DRI-EAZ PRODUCTS, INC.

15180 Josh Wilson Road, Burlington, WA 98233 – États-Unis

Téléphone : 800-932-3030 Télécopie : 360-757-7950 [www.dri-eaz.com](http://www.dri-eaz.com)

**Le déshumidificateur LGR 7000XLi de Dri-Eaz® réduit l'humidité dans les environnements structuraux fermés en éliminant la vapeur d'eau de l'air. Le 7000XLi est robuste, durable et facilement transportable; cet appareil est idéal pour la réfection (dégâts causés par l'eau), le séchage des structures, la construction et autres utilisations exigeant une déshumidification temporaire à très haut débit.**

Brevets en instance – Peut être protégé par : WOUS09/64737 ou WOUS10/32439

## **LIRE ET CONSERVER CES INSTRUCTIONS**

### **CONSIGNES DE SÉCURITÉ**

#### **AVERTISSEMENT**



**AVERTISSEMENT! Danger de décharge électrique, pièces en rotation, surfaces très chaudes. Débrancher l'appareil avant d'ouvrir le couvercle pour le nettoyage ou l'entretien. L'appareil doit être mis à la terre.**

- Vérifier l'état du cordon d'alimentation avant utilisation. Ne pas l'utiliser si le cordon est endommagé. Pour débrancher, toujours saisir la prise, et non le cordon.
- Enfoncer les trois fiches de la prise du cordon dans une prise de courant mise à la terre. Ne pas utiliser d'adaptateur. Ne jamais sectionner la troisième fiche. Ne pas utiliser de rallonge.
- L'appareil doit fonctionner sur un circuit de 115V/60 Hz protégé par un disjoncteur de fuite à la terre.
- Le moteur et le câblage doivent rester secs.
- Ne pas tenter de réparer l'appareil. Appeler Dri-Eaz au 800-932-3030 pour s'informer des centres agréés de service après-vente.

### **PRÉLIMINAIRES**

#### **Enregistrement de la garantie**

Enregistrez votre appareil sur le site [warranty.dri-eaz.com](http://warranty.dri-eaz.com). L'enregistrement nous aidera à vous donner des conseils judicieux quant à l'utilisation, l'entretien ou la réparation de votre appareil. Nous serons également en mesure de prendre contact avec vous au cas où nous aurions des renseignements importants en matière de sécurité touchant à votre

produit Dri-Eaz. Si vous estimez qu'une réparation s'impose, procurez-vous le modèle de l'appareil, le numéro de série et la preuve d'achat originale, puis appelez votre distributeur pour obtenir une autorisation de retour d'article (RMA).

### **TABLE DES MATIÈRES**

Mise en place du déshumidificateur.....	18
Identification des pièces.....	19
Utilisation du déshumidificateur.....	19
Transport et rangement.....	21
Nettoyage et entretien.....	21
Nettoyage et maintenance.....	22
Messages d'erreur.....	25
Dépannage.....	26

### **INTRODUCTION**

Les déshumidificateur Dri-Eaz réduisent l'humidité dans les espaces structuraux fermés en éliminant la vapeur d'eau de l'air.

#### **Principe de fonctionnement des déshumidificateurs LGR**

Les déshumidificateurs classiques aspirent l'air humide dans un évaporateur très froid. L'humidité de l'air se condense sur le serpentin; un plateau recueille l'eau qui sera évacuée, en général par une pompe automatique. Les déshumidificateurs réfrigérants à grains (LGR : Low-Grain Refrigerant), tels le 7000XLi, sont équipés d'un circuit de pré-refroidissement : leur capacité d'élimination de l'eau est ainsi supérieure, ce qui leur permet de continuer à éliminer l'humidité dans des environnements plus secs.

### **MISE EN PLACE DU DÉSHUMIDIFICATEUR**

Pour obtenir les meilleurs résultats possibles, faites fonctionner vos déshumidificateurs dans une pièce close. Fermez les portes et les fenêtres qui s'ouvrent

vers l'extérieur, afin d'optimiser l'élimination de l'eau. Par ailleurs, les allées et venues dans la salle de séchage doivent être réduites au minimum. Placez le déshumidificateur loin de toute obstruction, et loin de

tout objet qui pourrait bloquer la circulation de l'air entrant ou sortant de l'appareil. Pour un complément d'information sur l'agencement d'un milieu de séchage optimal, appelez Dri-Eaz au 800-932-3030.

## IDENTIFICATION DES PIÈCES

FIG. A : AVANT

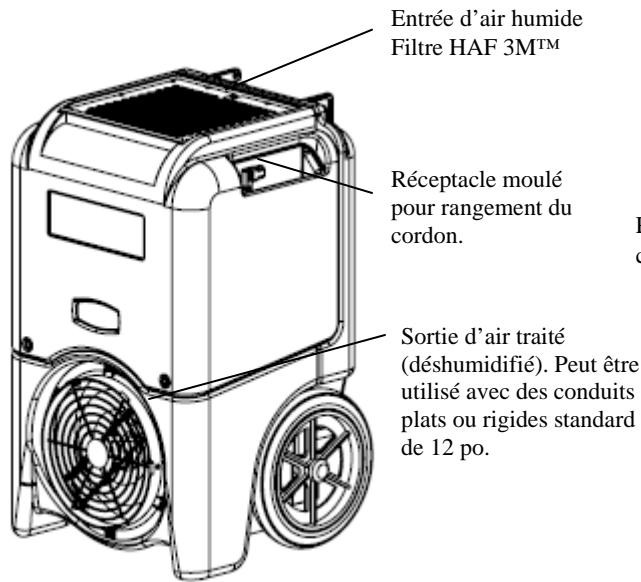

FIG. B : ARRIÈRE

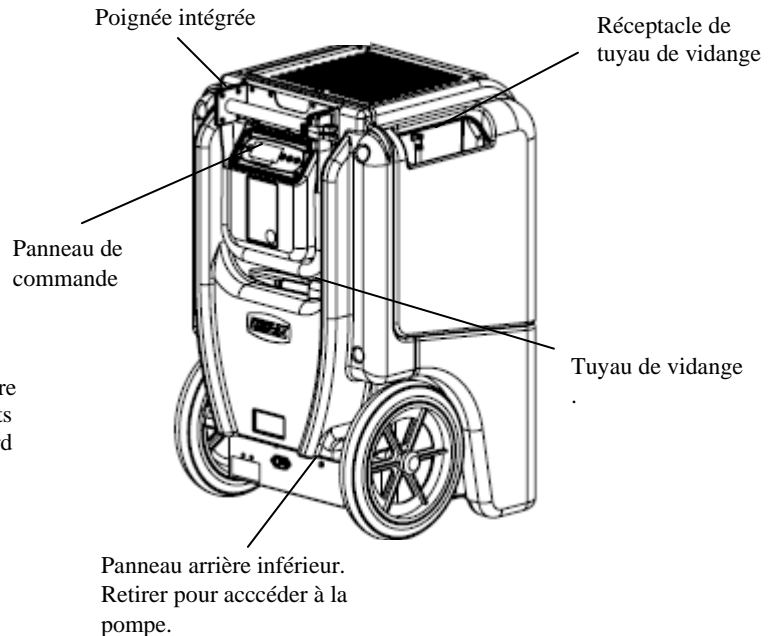
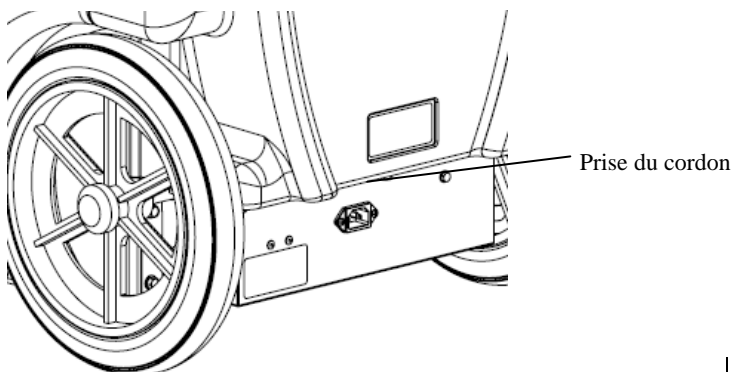

FIG. C : CONNEXION DU CORDON



## UTILISATION DU DÉSHUMIDIFICATEUR

### Mettez l'appareil droit

**AVIS :** Après avoir transporté ou rangé le déshumidificateur 7000XLi couché, redressez-le et attendez au moins 30 minutes avant de l'allumer. En effet, lorsque l'on couche l'appareil, l'huile en provenance du compresseur peut s'écouler dans les serpentins et affecter le fonctionnement du déshumidificateur.

### Pose du tuyau de vidange

La pompe de récupération des eaux condensées du 7000XLi est raccordée à un tuyau de vidange en

plastique (dans le réceptacle situé sur le côté de l'appareil). Le raccord rapide de ce tuyau permet de le brancher rapidement sur le tuyau de vidange de 40 pi (12 m) fourni. Déroulez le tuyau au complet, puis faites-le déboucher dans un évier, un drain, un seau, ou à l'extérieur, dans un endroit où l'eau peut s'écouler sans danger. Si vous utilisez un seau ou autre récipient pour recueillir l'eau, vérifiez-le souvent pour éviter tout débordement.

**AVIS :** Déroulez et redressez le tuyau de vidange sur toute sa longueur. Ne laissez aucune partie du tuyau enroulé sur l'appareil; l'extrémité du tuyau ne doit pas être à plus de 20 pi (6 m) au-dessus de la partie inférieure de l'appareil. Regardez également si le tuyau n'est pas plié et n'a aucune obstruction pouvant bloquer

la circulation de l'eau. Le tuyau risquerait alors de refouler, causant une fuite.

## Branchement du cordon d'alimentation

Le déshumidificateur 7000XLi doit être branché sur une prise 115 V, protégée par un disjoncteur de fuite à la terre, avec une intensité nominale de 15 ampères. Retirez le cordon de son réceptacle de rangement et déroulez-le. Commencez toujours par brancher le cordon fermement sur la prise de l'appareil, puis branchez l'autre extrémité sur une prise de courant appropriée.

## Mise sous tension de l'appareil

Le panneau de commande du déshumidificateur 7000XLi présente un afficheur et quatre touches de commande. Appuyez sur **Marche/Arrêt** pour allumer l'appareil.

## Mode d'emploi du panneau de commande

Le panneau de commande du 7000XLi présente un afficheur et quatre touches de commande.

① **MARCHE/ARRÊT.** Appuyez sur la touche Marche/Arrêt pour allumer ou éteindre l'appareil. Lorsque vous allumez l'appareil, l'écran affiche généralement SVP ATTENDRE COMP. DIFFÉRÉ et effectue un compte à rebours numérique d'un maximum de 60 secondes jusqu'à 0 (délai d'équilibrage des pressions du fluide frigorigène pour faciliter le démarrage). Au terme de ce délai, l'écran affiche XX HRS TRAVAIL and effectue un cycle entre ENTRÉE XX °C et ENTRÉE XX %. N. B. : Si aucun compte à rebours n'est affiché, un délai est inutile et la machine commence à fonctionner immédiatement.

☰ **MENU D'AFFICHAGE.** Appuyez sur cette touche pour parcourir l'affichage des états supplémentaires du déshumidificateur et les paramètres utilisateur. Appuyez une fois sur la touche Marche/Arrêt pour retourner au menu principal.

## PANNEAU DE COMMANDE

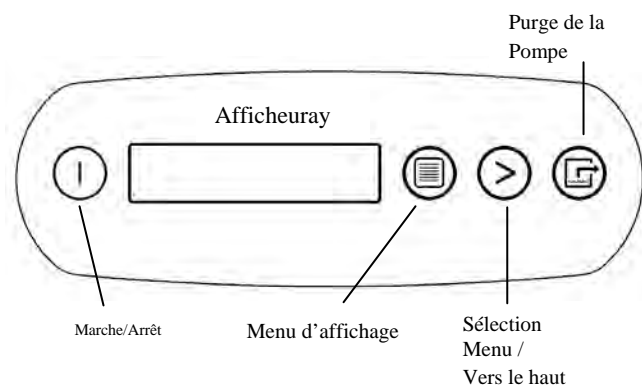

➤ **SÉLECTION DE MENU.** Appuyez sur cette touche pour changer les valeurs des « paramètres utilisateur ». La touche SÉLECTION DE MENU agit comme touche VERS LE HAUT pour régler le point de consigne pour le mode de l'hygrostat. Reportez-vous à la section Menu de paramètres utilisateur (ci-dessous) pour de plus amples détails.

☑ **PURGE.** Appuyez sur cette touche pour vidanger manuellement l'eau du réservoir de la pompe de récupération des eaux condensées. L'affichage indique PURGE POMPE avec un compte numérique à rebours. N. B. : Lors d'un fonctionnement normal, la pompe effectue automatiquement une purge toutes les six minutes, ou chaque fois que le réservoir est plein.

## Affichage du menu principal

Lors du premier branchement de l'appareil sur une prise secteur, l'écran du panneau de commande passe BRIÈVEMENT par une série d'affichages. Ceci fait partie de la procédure d'autodiagnostic de l'appareil; l'utilisateur n'a pas besoin d'intervenir.

Lorsque l'autodiagnostic est terminé, l'écran affiche les renseignements suivants :

**00 HRS TRAVAIL**  
**ENTRÉE 00 °C / ENTRÉE 00 %**

La première ligne de l'affichage indique le nombre total d'heures pendant lesquelles l'appareil est en fonctionnement. Vous pouvez remettre cette valeur à zéro pour noter le nombre d'heures de travail (cf. section « Réinitialisation des heures en marche » ci-dessous). La seconde ligne de l'affichage alterne entre la température d'entrée et l'humidité d'entrée.

## Menu de paramètres utilisateur

L'utilisateur peut modifier un certain nombre de paramètres. L'information système est également disponible. Pour accéder à ces articles, appuyez sur la touche ☰ MENU D'AFFICHAGE. Chaque fois que vous appuyez sur la touche, le prochain paramètre s'affiche (cf. liste ci-dessous). Lorsque le paramètre que vous souhaitez régler est affiché, appuyez sur la touche ➤ SÉLECTION DE MENU pour augmenter la valeur. Appuyez de nouveau sur la touche ☰ MENU D'AFFICHAGE pour accepter le réglage et redémarrer le défilement de l'affichage. Si aucune touche n'est sélectionnée pendant 20 secondes, l'affichage est réinitialisé automatiquement et revient en mode d'affichage normal.

Veillez noter que seuls les articles du menu suivis d'un symbole « plus grand que ( > ) » peuvent être réglés.

**HEURES TRAVAIL**  
**RÉINITIALISATION? >**

Appuyez sur la touche ➤ SÉLECTION DE MENU pour remettre les heures à zéro. N. B. : Lorsque l'appareil est

en mode Hygrostat, la ligne supérieure indique HYGROSTAT pendant un fonctionnement normal et non pas HEURES TRAVAIL.

**HEURES TOTALES**  
00 HRS

Affiche le nombre total d'heures de fonctionnement de l'appareil. Cette valeur ne peut être modifiée.

**ENTRÉE**      **SORTIE**  
00 ° 00 %      00 ° 00 %

Affiche la température actuelle et l'humidité relative de l'entrée et de la sortie.

**MODE HYGROSTAT**  
MARCHE/ARRÊT >

En mode Marche, l'appareil maintient le point de consigne de l'hygrostat (cf. ci-dessous). Appuyez sur  SÉLECTION DU MENU pour basculer entre Marche et Arrêt. N. B. : Lorsqu'il est en mode Hygrostat, l'appareil affiche HYGROSTAT sur la ligne supérieure pendant un fonctionnement normal, et non pas HEURES TRAVAIL.

**RÉGLAGE HYGROSTAT**  
00 % >

Définit le niveau d'humidité lorsque l'appareil est en mode Hygrostat (cf. ci-dessus). Appuyez sur la touche  SÉLECTION DU MENU pour changer la valeur d'humidité relative. Chaque fois que vous appuyez sur le bouton, la valeur augmente de 5 %, jusqu'à 90 % d'humidité relative, puis elle repart à 30 %.

**TEMPÉRATURE**  
C° >

Affiche l'échelle de températures actuelle. Appuyez sur la touche  SÉLECTION DU MENU pour choisir l'échelle Fahrenheit ou Celsius.

**LANGUE**  
FRANÇAIS >

Affiche la langue actuelle de l'affichage. Appuyez sur la touche  SÉLECTION DU MENU pour choisir espagnol, allemand, français ou anglais.

**TEMPÉRATURE SERPENTIN**  
00 °C

Affiche la température du serpentín évaporateur (froid).

**ID CAPTEUR >**  
0000000

L'appareil 7000XLi n'utilise pas cette fonction.

**COMPRESSEUR INTENSITÉ**  
0.0 A

Affiche la consommation de courant actuelle du compresseur, en ampères.

## Messages d'erreur

L'appareil affiche un message d'erreur lorsque les diagnostics de bord du 7000XLi détectent une anomalie. Cf. Messages d'erreur p. 25 pour une explication de chaque message.

## Après chaque utilisation

Vérifiez que l'appareil est complètement purgé de son eau avant de le sortir de la zone de séchage.

1. Appuyez sur la touche  PURGE. Éteignez l'appareil à la fin du cycle de purge.
2. Retirez le tuyau de vidange externe, videz-le avec soin, puis remettez-le dans le réceptacle de rangement sur le côté de l'appareil.

## Astuce :

Avant de monter des escaliers avec l'appareil, suivez ces étapes supplémentaires de vidange d'eau intégrale :

1. Éteignez l'appareil à la fin d'un cycle de dégivrage. Inclinez avec soin l'appareil sur ses roues pour évacuer l'eau restant sur les surfaces internes dans la zone de récupération.
2. Appuyez sur la touche  PURGE. Éteignez l'appareil à la fin du cycle de purge.
3. Retirez le tuyau de vidange externe, videz-le avec soin, puis remettez-le dans le réceptacle de rangement sur le côté de l'appareil.

**AVIS :** L'appareil doit être bien droit pendant la purge pour vider complètement le réservoir des eaux condensées.

## TRANSPORT ET RANGEMENT

**AVIS :** Manipulez l'appareil avec le plus grand soin. Ne le laissez pas tomber, ne le lancez pas, et ne le placez pas dans un endroit d'où il pourrait tomber. Un traitement abusif de l'appareil risque de l'endommager, de créer une condition dangereuse ou d'annuler la garantie.

- N'exposez pas le panneau de commande à des moisissures, à la neige ou à la pluie.
- Rangez-le et transportez-le avec précaution, afin d'éviter les chocs fâcheux sur les pièces internes.

## NETTOYAGE ET ENTRETIEN

### AVERTISSEMENT! RISQUE DE DÉCHARGE

**ÉLECTRIQUE.** Débranchez le déshumidificateur avant d'en faire l'entretien.

## Avant chaque utilisation

**Regardez si le cordon d'alimentation est intact.**

Assurez-vous qu'il n'est pas éraillé, coupé, etc. Cessez d'utiliser l'appareil si le cordon est endommagé.

**Examinez, nettoyez à l'aspirateur ou remplacez le filtre.** Le filtre HAF (débit d'air élevé) peut être nettoyé à l'aspirateur et être réutilisé jusqu'à trois fois. Remplacez-

le uniquement par un filtre neuf HAF (Pièce Dri-Eaz n° F368). Cf. Présentation des filtres HAF, p. 23.

## Tous les mois

**Examinez les serpentins.** L'appareil risque de surchauffer si les serpentins sont sales ou poussiéreux. Nettoyez-les lorsque l'accumulation de saleté est évidente. Cf. Nettoyage des serpentins et du bloc d'échange thermique, ci-dessous.

**Examinez le bloc d'échange thermique** Nettoyez le bloc à l'air comprimé uniquement. Veillez à ne pas endommager le bloc. Cf. instructions ci-dessous.

**Examinez et nettoyez la pompe.** Cf. instructions, page suivante.

## NETTOYAGE DES SERPENTINS ET DU BLOC D'ÉCHANGE THERMIQUE

**AVERTISSEMENT :** Débranchez l'appareil avant l'entretien.

Les serpentins et l'échangeur d'air doivent rester propres pour que l'appareil continue de bien fonctionner. L'accès à ces composants est facile : il vous suffit d'enlever le couvercle et le panneau arrière (cf. instructions ci-dessous).

**AVIS :** L'appareil est équipé de capteurs électroniques sensibles; Protégez-les, ainsi que leurs fils, contre tout dommage. Ne les exposez pas à l'eau ou à des solutions de nettoyage.

**AVIS:** Avant de retirer le bloc d'échange thermique pour le nettoyage ou entretien, déconnecter l'ensemble puce de capteur (Fig. D) du bloc. Tirer doucement sur la puce du capteur et après montage, et de noter le trou de montage du capteur sur le bloc pour plus tard le remontage. Manipuler la puce du capteur avec précaution! Il n'est pas nécessaire de débrancher le câble du capteur de la carte contrôleur. Lorsque vous avez terminé le nettoyage du bloc thermique, le bloc mis en place. Une fois que le bloc est en place, repositionner la puce ensemble capteur et après le montage de retour à son emplacement d'origine sur le bloc thermique et poussez vers le bas pour enclencher le message du capteur dans sa position.

**Vous aurez besoin des outils suivants pour démonter l'appareil :**

- Tournevis à pointe étoilée
- Tournevis à lame plate
- Douilles et manche  $\frac{3}{8}$  po et  $\frac{15}{16}$  po
- Chiffons

### Démontage de l'appareil

1. Débranchez l'appareil de la prise de courant.

2. Débranchez le cordon de la prise située au bas de l'appareil. Retirez le tuyau de la pompe (au raccord rapide).
3. Sortez le filtre HAF.
4. Dévissez le couvercle (quatre boulons, Fig. D), puis retirez-le.
5. Sortez le bloc d'échange thermique en le levant tout droit. Notez l'orientation du bloc pour le remontage.

Examinez avec soin le bloc d'échange thermique. Avec un aspirateur, nettoyez délicatement les canaux du bloc; veillez à ne pas l'endommager.

Avec un aspirateur ou à l'air comprimé, nettoyez les deux côtés du serpentin réfrigérant vertical. Un aspirateur à filtre HEPA est recommandé. Veillez à ne pas courber ou endommager les ailettes.

**AVIS :** Le nettoyant pour serpentins Dri-Eaz (Pièce Dri-Eaz n° S402) peut seulement être utilisé sur le serpentin évaporateur horizontal (froid). Suivez les instructions fournies sur l'étiquette du produit. Veillez à ne pas vaporiser ou appliquer le nettoyant pour serpentins sur des composants électriques ou les capteurs.

### Remontage de l'appareil

1. Remettez en place le bloc d'échange thermique. Respectez son orientation d'origine. Posez le bloc bien à plat sur la chicane en tôle, par-dessus le serpentin évaporateur (Fig. D). Une fois bien placé, le sommet du bloc sera de niveau avec le sommet du serpentin réfrigérant.
2. Emboîtez le couvercle tout droit.
3. Posez et serrez les deux boulons avant du couvercle, puis posez et serrez les deux boulons arrière du couvercle.

**AVIS :** Des bandes en mousse sont fixées sur les bords avant et arrière du serpentin évaporateur, afin de fournir un joint étanche à l'air autour du bloc d'échange thermique. Lorsque vous remettez le bloc, regardez si ces joints sont en place, non tordus ou pliés.

Des joints d'étanchéité en mousse sont également fixés à l'intérieur des bords supérieurs du couvercle. Lorsque vous emboîtez le couvercle, ces joints doivent être à leur place et droits.

## NETTOYAGE ET MAINTENANCE DE LA POMPE

Enlevez le couvercle pour avoir accès à la pompe. Retirez ensuite les quatre boulons du panneau arrière, puis les cinq boulons de la plaque de base (Fig. D). Enlevez le panneau arrière. Le faisceau électrique du panneau arrière ou du coffret de branchement n'a pas besoin d'être débranché. Couches le panneau pour faciliter l'accès à la pompe.

Passez un chiffon propre et sec dans le récipient collecteur de la pompe.

**Suivez les étapes ci-dessus dans l'ordre inverse pour remonter la pompe.** Acheminez correctement les

câbles, et pensez à enfilez le tuyau de vidange dans la cuve intérieure. Veillez à ne pas trop serrer les boulons ni les foirer.

## INFORMATIONS CONCERNANT LES FILTRES HAF

*Les déshumidificateurs Dri-Eaz doivent être utilisés avec les filtres HAF (à haut débit) de 3M. Les filtres HAF favorisent un débit optimal et une rétention supérieure des particules, en plus d'inhiber la croissance microbienne sur les surfaces du filtre. Pour garantir une protection maximale du matériel, des techniciens et du chantier, suivez les directives suivantes pour les filtres HAF :*

**Remplacer le filtre HAF après l'avoir nettoyé à l'aspirateur et réutilisé trois fois.** Les filtres HAF sont moins efficaces après trois utilisations.

**Remplacer le filtre HAF après l'avoir utilisé pour des opérations d'intervention effectuées dans un lieu contaminé par des moisissures, ou exposé à des contaminants risquant d'être dangereux.** L'usage continu d'un filtre contaminé risque de transmettre l'infection.

**Ne pas laver, ni verser de liquide sur le filtre HAF.** L'exposition du filtre à des liquides compromet l'efficacité de la matière électrostatique.

**Ne pas utiliser l'appareil sans le filtre HAF en place. Ne pas utiliser l'appareil avec un autre type de filtre.** Une mauvaise filtration rendra l'appareil moins efficace et risquera de l'endommager.

**Ne pas utiliser l'appareil lorsqu'il y a trop de poussière ou de particules en suspension dans l'air.** La grande quantité de particules pendant le sablage, la peinture au pistolet ou des activités similaires risquent de boucher l'appareil et l'endommager.

## FIG. D : NETTOYAGE ET MAINTENANCE

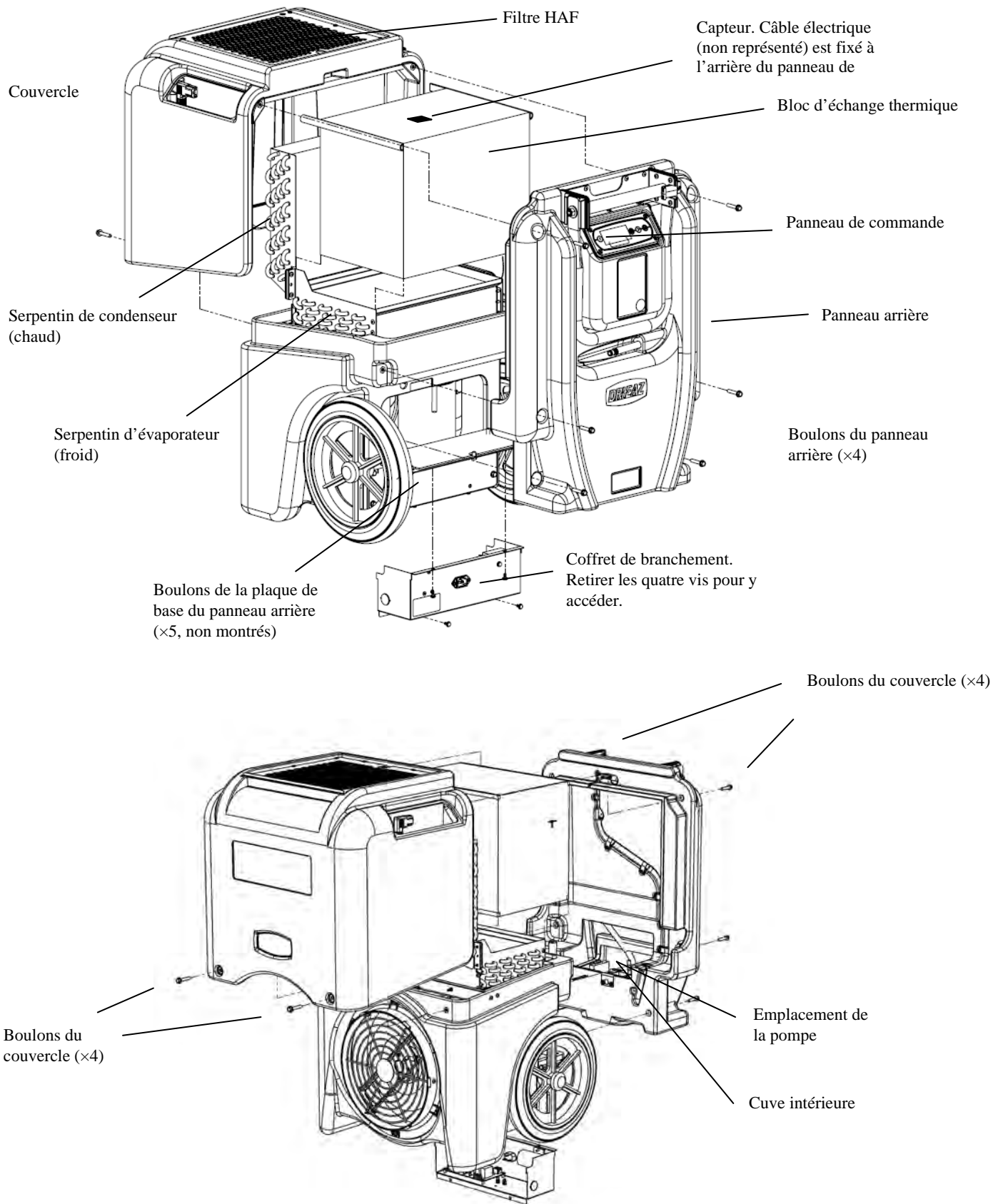



## MESSAGES D'ERREUR

Le tableau ci-dessous indique les messages d'erreur (ER) que le système peut afficher. Si l'afficheur indique un message ER, débranchez puis rebranchez l'appareil. En général, l'électronique sera alors réinitialisée, et l'appareil recommencera à bien fonctionner. Si un message d'erreur s'affiche à nouveau, reportez-vous à l'explication et au correctif ci-dessous. Si l'anomalie ne peut être corrigée, appelez votre centre de service après-vente local agréé, ou le service après-vente Dri-Eaz au 800-932-3030.

MESSAGE DU PANNEAU DE COMMANDE		EXPLICATION ET CORRECTIF
ERREUR SYSTÈME	ER1 CONTACTER SERVICE TECHNIQUE	Erreur de tension. Vérifiez la tension de l'alimentation secteur. Le panneau de commande électronique devra peut-être être remplacé. Contactez le service technique.
	ER2 CONTACTER SERVICE TECHNIQUE	Le panneau de commande électronique devra peut-être être remplacé. Contactez le service technique.
	ER3 CONTACTER SERVICE TECHNIQUE	Appareil trop longtemps en mode de dégivrage. Regardez si le capteur de dégivrage est branché correctement. Regardez si le câble du capteur est intact. Le capteur devra peut-être être remplacé. Contactez le service technique.
	ER4 ✓ CONNEXION CAPTEUR DEGIVR. – ou – ER4 ✓ CONNEXION CAPTEUR SORTIE	Erreur de capteur. Regardez si le capteur de dégivrage est branché correctement. Regardez si les câbles du capteur sont intacts. Le capteur devra peut-être être remplacé. Contactez le service technique.
	ER5 ✓ CONNEXION DU CAPTEUR SUR TB	Erreur de tableau, tension basse. Les connexions du capteur température/HR sont peut-être desserrées. Contactez le service technique.
	ER6 CONTACTER SERVICE TECHNIQUE	Le panneau haute tension doit peut-être être remplacé. Contactez le service technique.
	ER7 RÉGLAGE INVALIDE	Mauvais réglage pour les commutateurs DIP ou mauvaise version micrologicielle. Contactez le service technique.
	ER8 TCH COINCÉE ✓ TOUTES TOUCHES	Vérifiez le bon fonctionnement des touches à effleurement en appuyant dessus. Si une touche est inopérante, le clavier tactile devra peut-être être remplacé. Contactez le service technique.
	ER9 BLOCAGE POMPE ✓ VÉRIFIER POMPE & TUYAU	Regardez si le tuyau de vidange est obstrué. Vérifiez le bon fonctionnement de la pompe.

# DÉPANNAGE

ANOMALIE	CAUSE	CORRECTIF
Écoulement d'eau lors du déplacement de l'appareil.	Appareil débranché avant la fin de la purge.	Purgez l'appareil avant de le déplacer. Cf. Après chaque utilisation, p. 21.
L'appareil ne fonctionne pas.	Aucune alimentation. L'appareil n'est pas allumé.	Branchez l'appareil; regardez s'il est branché (au niveau de la prise de courant et de l'appareil). Allumez l'appareil.
Le ventilateur ne tourne pas.	Le ventilateur est obstrué.	Retirez l'anneau du conduit et la grille. Enlevez l'obstruction. Remettez l'anneau du conduit et la grille.
L'appareil fonctionne, mais la pièce ne sèche pas.	Temps de séchage insuffisant. Mauvais déplacement d'air dans la pièce. Infiltration excessive d'air humide.	Augmentez la durée de séchage. Augmentez le déplacement d'air avec des appareils de ventilation. Réduisez l'infiltration.
L'appareil extrait une quantité d'eau insuffisante.	L'air de la pièce est sec. La température de la pièce est trop basse.	Vérifiez l'humidité avec un hygromètre. Augmentez la température de la pièce. Examinez le filtre et les serpentins; nettoyez au besoin.
<p><i>Si l'anomalie que vous avez constatée n'est pas indiquée ici, appelez votre distributeur local ou contactez le service technique au numéro sans frais 800-932-3030 pour obtenir une aide supplémentaire.</i></p>		

## FICHE TECHNIQUE

Modèle	LGR 7000XLi (F412)
Poids	107 lb   49 kg
Dimensions (H x P x L)	33,5 x 20 x 20 po   85 x 51 x 51 cm
Alimentation	8,3 A, 115 V
AHAM de retrait d'eau (26,6 °C [80 °F]/60 % HR)	130 chopines   61,5 litres / jour
Retrait d'eau Low Grain (26,6 °C [80 °F]/20 % HR)	17 chopines   8 litres / jour
Déplacement de l'air (max.)	325 pi <sup>3</sup> /min*. Orifice du conduit au niveau du sol.
Filtre à air	Filtre 3M HAF Réf. F368 (DrizAir 1200, paquet de 24)
Tuyau de vidange	40 pi   12,2 m
Cordon d'alimentation	25 pi   7,6 m
Construction	Coquille rotomoulée. Le récipient collecteur de la pompe est protégé par le traitement antimicrobien Microban®, qui inhibe la croissance des moisissures et des bactéries causant des taches ou des odeurs.

Sécurité	Homologué ETL pour UL 474 et CSA 22.2 n° 92
<p>Fiche technique sous réserve de modifications sans préavis. Certaines valeurs peuvent être approximatives. *Vitesse variable automatique du ventilateur pour favoriser une efficacité optimale.</p>	

Les données de garantie sont disponibles à l'adresse [www.dri-eaz.com](http://www.dri-eaz.com).

Pensez à visiter [warranty.drieaz.com](http://warranty.drieaz.com) et à enregistrer votre achat. Votre enregistrement nous aidera à vous communiquer les dernières nouvelles importantes sur le produit.

MICROBAN® est une marque déposée de Microban Products Company.