

TA238A/18-6

MAX[®]

PNEUMATIC STAPLER
AGRAFEUSE PNEUMATIQUE
GRAPADORA NEUMATICA

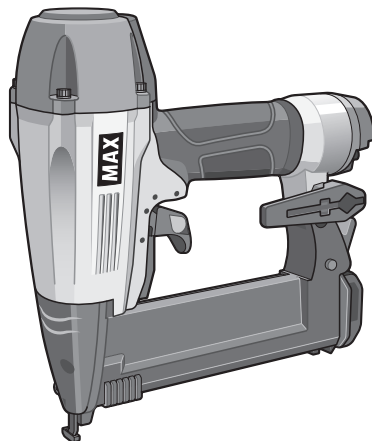

OPERATING and MAINTENANCE MANUAL MANUEL D'UTILISATION et D'ENTRETIEN MANUAL DE FUNCIONAMIENTO Y MANTENIMIENTO



WARNING

BEFORE USING THIS TOOL, STUDY THIS MANUAL TO ENSURE SAFETY WARNING AND INSTRUCTIONS.
KEEP THESE INSTRUCTIONS WITH THE TOOL FOR FUTURE REFERENCE.



AVERTISSEMENT

AVANT D'UTILISER CET OUTIL, LIRE CE MANUEL ET LES CONSIGNES DE SÉCURITÉ AFIN DE GARANTIR UN FONCTIONNEMENT SÛR.
CONSERVER CE MANUEL EN LIEU SÛR AVEC L'OUTIL AFIN DE POUVOIR LE CONSULTER ULTÉRIEUREMENT.



ADVERTENCIA

ANTES DE UTILIZAR ESTA HERRAMIENTA, LEA DETENIDAMENTE ESTE MANUAL PARA FAMILIARIZARSE CON LAS ADVERTENCIAS E INSTRUCCIONES DE SEGURIDAD.
CONSERVE ESTAS INSTRUCCIONES JUNTO CON LA HERRAMIENTA PARA FUTURAS CONSULTAS.

INDEX INDEX ÍNDICE

ENGLISH	Page	3	to	10
FRANÇAIS	Page	11	to	18
ESPAÑOL	Page	19	to	26

DEFINITIONS OF SIGNAL WORDS

- WARNING:** Indicates a potentially hazardous situation which, if not avoided, could result in death or serious injury.
- CAUTION:** Indicates a potentially hazardous situation which, if not avoided, may result in minor or moderate injury.
- NOTE:** Emphasizes essential information.

DÉFINITIONS DES DIFFÉRENTS DEGRÉS D' AVERTISSEMENTS

- AVERTISSEMENT:** Indique une situation éventuellement dangereuse qui, si elle n'est pas contournée, pourrait provoquer la mort ou des blessures sérieuses.
- ATTENTION:** Indique une situation éventuellement dangereuse qui, si elle n'est pas contournée, pourrait provoquer des blessures légères à moyennement sérieuses.
- REMARQUE:** Souligne des informations importantes.

DEFINICIÓN DE LAS INDICACIONES DE ADVERTENCIA

- ADVERTENCIA:** Indica una situación potencialmente peligrosa que podría causar la muerte o graves lesiones si no se evita.
- PRECAUCIÓN:** Indica una situación potencialmente peligrosa que podría causar lesiones menos graves o leves si no se evita.
- NOTA:** Resalta informaciones importantes.

ENGLISH

OPERATING and MAINTENANCE MANUAL

INDEX

1. SAFETY INSTRUCTIONS.....	3
2. SPECIFICATIONS AND TECHNICAL DATA	6
3. AIR SUPPLY AND CONNECTIONS	7
4. INSTRUCTIONS FOR OPERATION	7
5. MAINTENANCE	10
6. STORAGE	10
7. TROUBLE SHOOTING/REPAIRS	10



WARNING

BEFORE USING THIS COMPRESSOR, STUDY THIS MANUAL TO ENSURE SAFETY WARNING AND INSTRUCTIONS. KEEP THESE INSTRUCTIONS WITH THE TOOL FOR FUTURE REFERENCE.

1. SAFETY INSTRUCTIONS



WARNING

TO AVOID SEVERE PERSONAL INJURY OR PROPERTY DAMAGE

BEFORE USING THE TOOL, READ CAREFULLY AND UNDERSTAND THE FOLLOWING "SAFETY INSTRUCTIONS". FAILURE TO FOLLOW WARNINGS COULD RESULT IN DEATH OR SERIOUS INJURY.

PRECAUTIONS ON USING THE TOOL



1. WEAR SAFETY GLASSES OR GOGGLES

Danger to the eyes always exists due to the possibility of dust being blown up by the exhausted air or of a fastener flying up due to the improper handling of the tool. For these reasons, safety glasses or goggles shall always be worn when operating the tool.

The employer and/or user must ensure that proper eye protection is worn. Eye protection equipment must conform to the requirements of Council Directive 89/686/EEC of 21 DEC. 1989 (the American National Standards Institute, ANSI Z87.1) and provide both frontal and side protection. The employer is responsible to enforce the use of eye protection equipment by the tool operator and all other personnel in the work area.

NOTE: Non-side shielded spectacles and face shields alone do not provide adequate protection.



2. EAR PROTECTION MAY BE REQUIRED IN SOME ENVIRONMENTS

As the working condition may include exposure to high noise levels which can lead to hearing damage, the employer and user should ensure that any necessary hearing protection is provided and used by the operator and others in the work area.

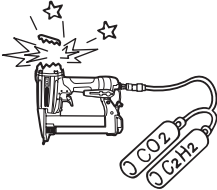

3. DO NOT USE ANY POWER SOURCE EXCEPT AN AIR COMPRESSOR

The tool is designed to operate on compressed air. Do not operate the tool on any other highpressure gas, combustible gases (e.g., oxygen, acetylene, etc.) since there is the danger of an explosion. For this reason, absolutely do not use anything other than an air compressor to operate the tool.



4. OPERATE WITHIN THE PROPER AIR PRESSURE RANGE

The tool is designed to operate within an air pressure range of 70 to 100 p.s.i. (5 to 7 bar).

The pressure should be adjusted to the type of the work being fastened. The tool shall never be operated when the operating pressure exceeds 120 p.s.i. (8.3 bar).

Never connect the tool to air pressure which potentially exceeds 200 p.s.i. (13.8 bar) as the tool can burst.

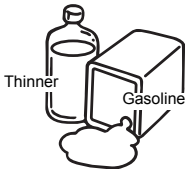

5. DO NOT OPERATE THE TOOL NEAR A FLAMMABLE SUBSTANCE

Never operate the tool near a flammable substance (e.g., thinner, gasoline, etc.). Volatile fumes from these substances could be drawn into the compressor and compressed together with the air and this could result in an explosion.

6. NEVER USE THE TOOL IN AN EXPLOSIVE ATMOSPHERE

Sparks from the tool may ignite atmospheric gases, dust or other combustible materials.

7. DO NOT USE A WRONG FITTINGS

The connector on the tool must not hold pressure when air supply is disconnected. If a wrong fitting is used, the tool can remain charged with air after disconnecting and thus will be able to drive a fastener even after the air line is disconnected, possibly causing injury.



8. DISCONNECT THE AIR SUPPLY AND EMPTY THE MAGAZINE WHEN THE TOOL IS NOT IN USE

Always disconnect the air supply from the tool and empty the magazine when operation has been completed or suspended, when unattended, moving to a different work area, adjusting, disassembling, or repairing the tool, and when clearing a jammed fastener.

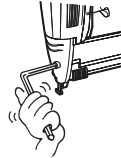

9. INSPECT SCREW TIGHTNESS

Loose or improperly installed screws or bolts cause accidents and tool damage when the tool is put into operation. Inspect to confirm that all screws and bolts are tight and properly installed prior to operating the tool.



10. DO NOT TOUCH THE TRIGGER UNLESS YOU INTEND TO DRIVE A FASTENER

Whenever the air supply is connected to the tool, never touch the trigger unless you intend to drive a fastener into the work. It is dangerous to walk around carrying the tool with the trigger pulled, and this and similar actions should be avoided.



11. NEVER POINT THE DISCHARGE OUTLET TOWARD YOURSELF AND OTHER PERSONNEL

If the discharge outlet is pointed toward people, serious accidents may be caused when misfiring. Be sure the discharge outlet is not pointed toward people when connecting and disconnecting the hose, loading and unloading the fasteners or similar operations.

12. USE SPECIFIED FASTENERS (SEE PAGE 6)

The use of fasteners other than specified fasteners will cause the tool malfunction. Be sure to use only specified fasteners when operating the tool.

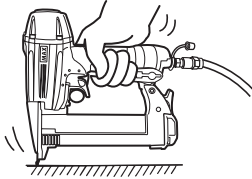

13. PLACE THE DISCHARGE OUTLET ON THE WORK SURFACE PROPERLY

Failure to place the discharge outlet of the nose in a proper manner can result in a fastener flying up and is extremely dangerous.



14. KEEP HANDS AND BODY AWAY FROM THE DISCHARGE OUTLET

When loading and using the tool, never place a hand or any part of body in fastener discharge area of the tool. It is very dangerous to hit the hands or body by mistake.

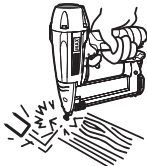

15. DO NOT DRIVE FASTENERS CLOSE TO THE EDGE AND CORNER OF THE WORK AND THIN MATERIAL

The workpiece is likely to split and the fastener could fly free and hit someone.

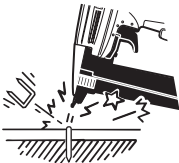

16. DO NOT DRIVE FASTENERS ON TOP OF OTHER FASTENERS

Driving fasteners on the top of other fasteners may cause deflection fasteners which could cause injury.

17. REMOVING THE FASTENERS AFTER COMPLETING OPERATION

If fasteners are left in the magazine after the completion of operation, there is the danger of a serious accident occurring prior to the resumption of operation, should the tool be handled carelessly, or when connecting the air fitting. For this reason, always remove all fasteners remaining in the magazine after completion of the operation.

18. CHECK OPERATION OF THE CONTACT TRIP MECHANISM FREQUENTLY IN CASE OF USING A CONTACT TRIP TYPE TOOL

Do not use the tool if the trip is not working correctly as accidental driving of a fastener may result. Do not interfere with the proper operation of the contact trip mechanism.

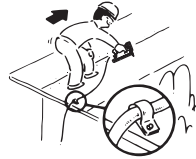

19. WHEN USING THE TOOL OUTSIDE OR ELEVATED PLACE

When fastening roofs or similar slanted surface, start fastening at the lower part and gradually work your way up. Fastening backward is dangerous as you may lose your foot place.

Secure the hose at a point close to the area you are going to drive fasteners. Accidents may be caused due to the hose being pulled inadvertently or getting caught.

20. NEVER USE THE TOOL IF ANY PORTION OF THE TOOL CONTROLS (e.g., TRIGGER, CONTACT ARM) IS INOPERABLE, DISCONNECTED, ALTERED OR NOT WORKING PROPERLY

21. NEVER ACTUATE THE TOOL INTO FREE SPACE

This will avoid any hazard caused by free flying fasteners and excessive strain of the tool.

22. ALWAYS ASSUME THAT THE TOOL CONTAINS FASTENERS

23. RESPECT THE TOOL AS A WORKING IMPLEMENT

24. NO HORSEPLAY

25. NEVER LOAD THE TOOL WITH FASTENERS WHEN ANY ONE OF THE OPERATING CONTROLS (e.g., TRIGGER, CONTACT ARM) IS ACTIVATED

26. WHEN DISPOSING THE MACHINE OR ITS PARTS, FOLLOW THE RELEVANT NATIONAL RULES

OBSERVE THE FOLLOWING GENERAL CAUTION IN ADDITION TO THE OTHER WARNINGS CONTAINED IN THIS MANUAL

- Do not use the tool as a hammer.
- Always carry the tool by the grip, never carry the tool by the air hose.
- The tool must be used only for the purpose it was designed.
- Never remove, tamper with the operating controls (e.g., TRIGGER, CONTACT ARM)
- Keep the tool in a dry place out of reach of children when not in use.
- Do not use the tool without Safety Warning label.
- Do not modify the tool from original design or function without approval by MAX CO., LTD.

2. SPECIFICATIONS AND TECHNICAL DATA

1. NAME OF PARTS

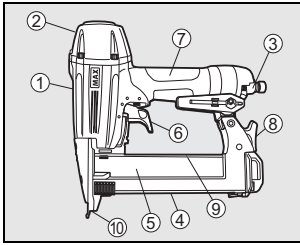

- ① Frame
- ② Cylinder Cap
- ③ Exhaust Port
- ④ Slider Unit
- ⑤ Magazine
- ⑥ Trigger
- ⑦ Grip
- ⑧ Click Lever
- ⑨ Warning Label (back side)
- ⑩ Outlet

2. TOOL SPECIFICATIONS

PRODUCT NO.	TA238A/18-6
HEIGHT	9-1/2" (241.5mm)
WIDTH	2-1/2" (64mm)
LENGTH	9-1/8" (231mm)
WEIGHT	2.71lbs (1.2kg)
RECOMMENDED OPERATING PRESSURE	70 to 100 p.s.i. (5 to 7bar)
LOADING CAPACITY	109staples
AIR CONSUMPTION	0.022ft ³ (0.61l) at 7 bar operating pressure

* The machine has been compactly designed in order to improve operating weight balance.

3. FASTENER SPECIFICATIONS

PRODUCT NO.	TA238A/18-6
CROWN	1/4" (6.4mm)
LENGTH	1/2"to1-1/2" (13 to 38mm)
WIDTH	.05" (1.25mm)
THICKNESS	.044" (1.12mm)
GAUGE	18

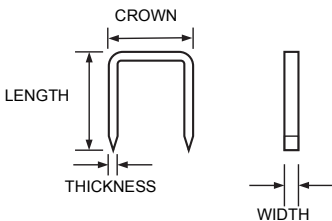

TOOL AIR FITTINGS:

This tool uses a 1/4" P.T. male plug. The inside diameter should be .28" (7mm) or larger. The fitting must be capable of discharging tool air pressure when disconnected from the air supply.

RECOMMENDED OPERATING PRESSURE:

70 to 100 p.s.i. (5 to 7 bar). Select the operating air pressure within this range for best fastener performance.
DO NOT EXCEED 120 p.s.i. (8.3 bar).

4. TECHNICAL DATA

① NOISE

A-weighted single-event sound power level

----- LWA, 1s, d 87.2 dB

A-weighted single-event emission sound pressure level at work station

----- LpA, 1s, d 79.7 dB

These values are determined and documented in accordance to EN12549 : 1999.



② VIBRATION

Vibration characteristic value = 2.66 m/s²

These values are determined and documented in accordance to ISO 8662-11.

This value is a tool-related characteristic value and does not represent the influence to the hand-arm-system when using the tool. An influence to the hand-arm-system when using the tool will, for example, depend on the gripping force, the contact pressure force, the working direction, the adjustment of mains supply, the workpiece, the workpiece support.

5. APPLICATIONS

- * Door and window casings
- * Plywood, decorative boards, and other interior finish works
- * Panel assembly and moldings
- * Sub flooring
- * Furniture assembly including drawer assembly, case back fastening, blind pinning, and other finishing works
- * Cabinet assembly

3. AIR SUPPLY AND CONNECTIONS



WARNING

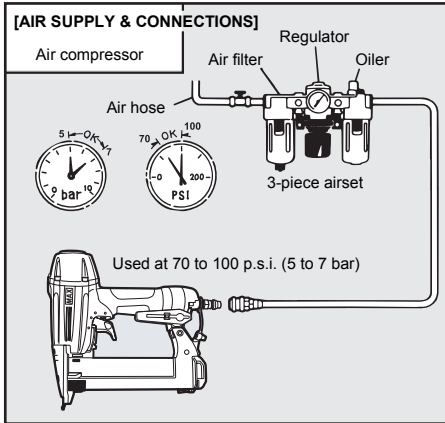

FITTINGS: Install a male plug on the tool which is free flowing and which will release air pressure from the tool when disconnected from the supply source.

HOSES: Hose has a min. ID of 1/4" (6 mm) and max. length of no more than 17' (5 meters).
The supply hose should contain a fitting that will provide "quick disconnecting" from the male plug on the tool.

SUPPLY SOURCE: Use only clean regulated compressed air as a power source for the tool.

3-PIECE AIRSET (Air filter, Regulator, Oiler):
Refer to TOOL SPECIFICATIONS for setting the correct operating pressure for the tool.

NOTE:
A filter will help to get the best performance and minimum wear from the tool because dirt and water in the air supply are major causes of wear in the tool.
Frequent, but not excessive, lubrication is required for the best performance. Oil added thru the air line connection will lubricate the internal parts.

4. INSTRUCTIONS FOR OPERATION

Read section titled "SAFETY INSTRUCTIONS".

1. BEFORE OPERATION

Check the following prior operation.

- 1 Wear Safety Glasses or Goggles.
- 2 Do not connect the air supply.
- 3 Inspect screw tightness.
- 4 Check operation of the contact arm & trigger if moving smoothly.
- 5 Connect the air supply.
- 6 Check the air-leakage. (The Tool must not have the air-leakage.)
- 7 Hold the Tool with finger-off the trigger, then push the contact arm against the work-piece. (The tool must not operate.)
- 8 Hold the Tool with contact arm free from work-piece and pull the trigger. (The Tool must not operate.)
- 9 Disconnect the air supply.



WARNING



2. OPERATION

Wear safety glasses or goggles. Danger to the eyes always exists due to the possibility of dust being blown up by the exhausted air or of a fastener flying up due to the improper handling of the tool. For these reasons, safety glasses or goggles shall always be worn when operating the tool.

The employer and/or user must ensure that proper eye protection is worn. Eye protection equipment must conform to the requirements of Council Directive 89/686/EEC of 21 DEC. 1989 (the American National Standards Institute, ANSI Z87.1) and provide both frontal and side protection.

The employer is responsible to enforce the use of eye protection equipment by the tool operator and all other personnel in the work area.

NOTE: Non-side shielded spectacles and face shields alone do not provide adequate protection.



WARNING



Keep hands and body away from the discharge outlet when driving the fasteners because of dangerous of hitting the hands or body by mistake.

STAPLE LOADING

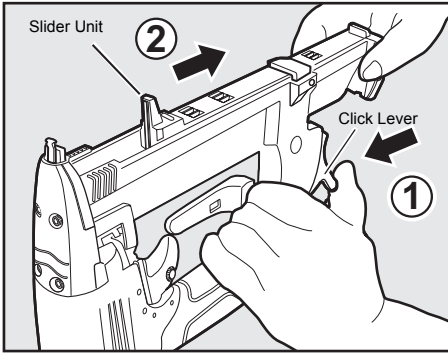

- 1 Push the click lever.
- 2 Pull out the slider unit.

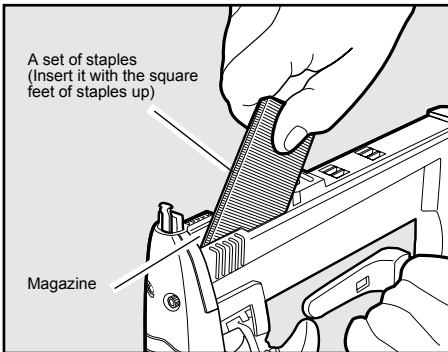

- 3 Insert a set of staples into the magazine with the point of staples up.

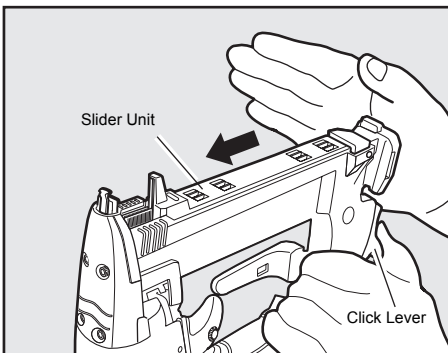

- 4 Press the slider unit to set the click lever securely.

TEST OPERATION

- 1 Adjust the air pressure at 70p.s.i. (5 bar) and connect the air supply.
- 2 Without touching the trigger, depress the contact arm against the work-piece.
Pull the trigger (The tool must fire the fastener.)
- 3 With the tool off the work-piece, pull the trigger.
Then depress the connect arm against the work-piece. (The tool must fire the fastener.)
- 4 Adjust the air pressure as much as the lowest possible according the length of fastener and the hardness of work piece.

AIR HOSE CONNECTION

Connect the air chuck to the air plug.



WARNING

When connecting the air chuck, do not point the staple discharge outlet at any part of your body or at another person, and do not touch the trigger.

DRIVING FASTENERS

NOTE :

This tool is shipped with SEQUENTIAL TRIP selected.

SEQUENTIAL TRIP

The Sequential Trip requires the operator hold the tool against the work before pulling the trigger.

This makes accurate fastener placement easier, for instance on framing, toe nailing and crating applications.

The allows exact fastener location without the possibility of driving a second fastener on recall, as described under "Contact Trip".

The Sequential Trip Tool has a positive safety advantage because it will not accidentally drive a fastener if the tool is contacted against the work or anything else-while the operator is holding the trigger pulled.

Switching SEQUENTIAL TRIP to CONTACT TRIP



WARNING

ALWAYS-disconnect air supply before switching the triggering method.

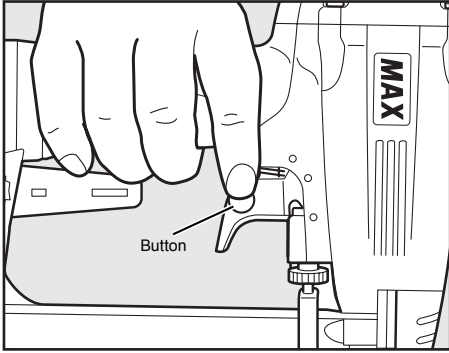

① Press the button on the trigger.

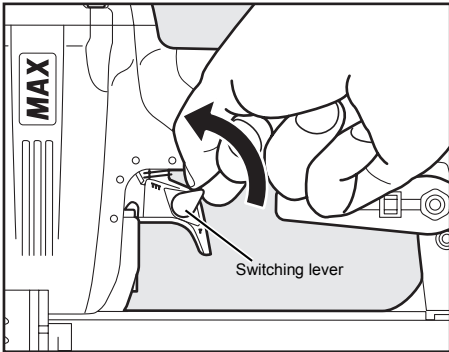

② Turn the switching lever in the direction of the arrow.

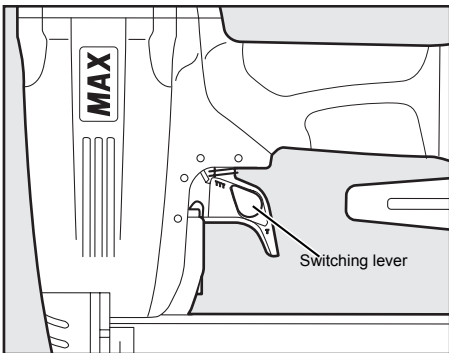

③ Set the switching lever as above picture.

CONTACT TRIP

The common operating procedure on "Contact Trip" tools is for the operator to contact the work to actuate the trip mechanism while keeping the trigger pulled, thus driving a fastener each time the work is contacted.

All pneumatic tools are subject to recoil when driving fasteners. The tool may bounce, releasing the trip, and if unintentionally allowed to recontact the work surface with the trigger still actuated (finger still holding trigger pulled) an unwanted second fastener will be driven.

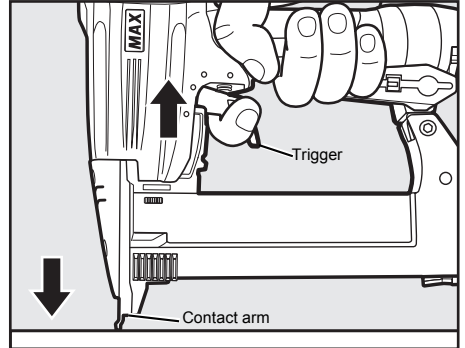

DRIVING DEPTH ADJUSTMENT DIAL

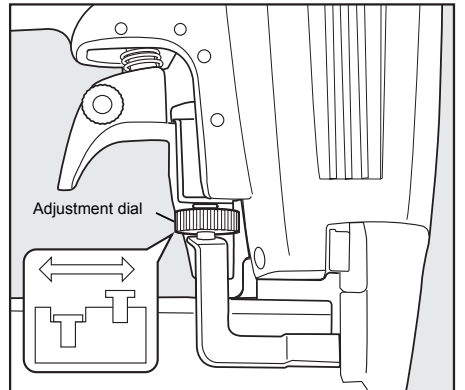

WARNING

ALWAYS-disconnect air supply before adjusting adjustment dial.

- ① If a Adjustment is required, disconnect air supply.
- ② Refer to the figure for direction to turn the dial.
- ③ Reconnect air supply.

THE CONTACT TIP

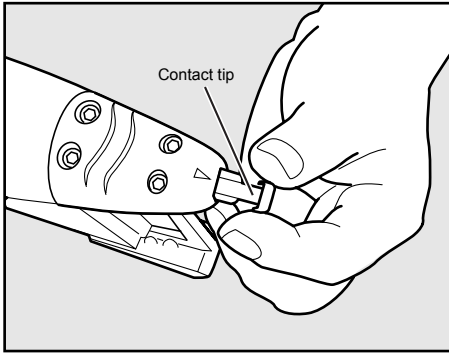

WARNING

ALWAYS-disconnect air supply before setting the contact tip. Set the contact tip on the top of the contact arm, when driving staples to a soft material.

Use the contact tip at the back of the rear side of the magazine as necessary.

CLEARING JAMMED STAPLES

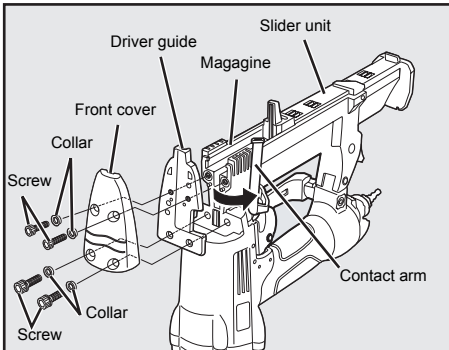

- ① Disconnect the air hose.
- ② Remove the set of staples from the magazine.
- ③ Take out 4 hexagon socket head cap screws from the magazine. Then remove the front cover and the driver guide.
- ④ Clear the staples-jammed inside the driver guide using a thin iron bar or a flat-blade screwdriver, and the ware plate using a thin iron bar or a flat-blade screwdriver.
- ⑤ Reinstall the driver guide and the front cover the set of staples and bring back the slider unit.



WARNING

ALWAYS-disconnect air supply before clearing jammed staples.

5. MAINTENANCE

① ABOUT PRODUCTION YEAR

This product bears production number at the lower part of the grip of the main body. The two digits of the number from left indicates the production year.

(Example)

0 8 8 2 6 0 3 5 D

└
Year 2008

② DO NOT FIRE THE STAPLER WHEN IT IS EMPTY

③ USE A 3-PIECE AIRSET

Failure to use a 3-piece airset allows the moisture and dirt inside compressor to pass into the tool directly. This causes rust and wear, and results in a poor operating performance. The hose length between airset and tool should be no longer than 5 m since a longer length results in a reduction in air pressure.

④ USE RECOMMENDED OIL

The velocite or turbine oil should be used to lubricate the tool. Upon completion of operations, place 2 or 3 drops of oil into the air plug inlet with the jet oiler. (Recommended Oil : ISO VG32)

⑤ INSPECT AND MAINTAIN DAILY OR BEFORE OPERATION



WARNING

Disconnect air supply and empty the magazine when inspecting or maintaining the tool.

- (1) Drain air line filter and compressor
- (2) Keep lubricator filled in air 3-pieces set
- (3) Clean filter element of air 3-pieces set
- (4) Tighten all screws

6. STORAGE

- ① When not in use for an extended period, apply a thin coat of the lubricant to the steel parts to avoid rust.
- ② Do not store the tool in a cold weather environment. Keep the tool in a warm area.
- ③ When not in use, the tool should be stored in a warm and dry place. Keep out of reach of children.
- ④ All quality tools will eventually require servicing or replacement of parts because of wear from the normal use.

7. TROUBLE SHOOTING/REPAIRS

The troubleshooting and/or repairs shall be carried out only by the MAX CO., LTD. authorised distributors or by other specialists.

MANUEL D'UTILISATION et D'ENTRETIEN

INDEX

1. CONSIGNES DE SÉCURITÉ.....	11
2. CARACTÉRISTIQUES TECHNIQUES ET ACCESSOIRES	14
3. ALIMENTATION EN AIR COMPRIMÉ ET CONNEXIONS.....	15
4. INSTRUCTIONS D'EMPLOI	15
5. ENTRETIEN	18
6. STOCKAGE	18
7. DÉPISTAGE DES PANNES/RÉPARATIONS	18



AVERTISSEMENT

AVANT D'UTILISER CE COMPRESSEUR, LIRE CE MANUEL ET LES CONSIGNES DE SÉCURITÉ AFIN DE GARANTIR UN FONCTIONNEMENT SÛR. CONSERVER CE MANUEL EN LIEU SÛR AVEC L'OUTIL AFIN DE POUVOIR LE CONSULTER ULTÉRIEUREMENT.

1. CONSIGNES DE SÉCURITÉ



AVERTISSEMENT

AFIN D'ÉVITER DES DOMMAGES CORPORELS OU MATÉRIELS

AVANT D'UTILISER L'OUTIL, LIRE ATTENTIVEMENT CE MANUEL ET PRENDRE CONNAISSANCE DES "CONSIGNES DE SÉCURITÉ" SUIVANTES. LE MANQUEMENT AUX CONSIGNES DE MISE EN GARDE PEUT ENTRAÎNER LA MORT OU DES BLESSURES GRAVES.

PRÉCAUTIONS D'EMPLOI DE L'OUTIL



1. PORTEZ DES LUNETTES DE PROTECTION OU DE SÉCURITÉ

Un danger aux yeux est toujours présent en raison de la poussière rejetée par l'air s'échappant ou de l'éjection de

clous à cause d'une manipulation incorrecte de l'outil. Pour cette raison il est nécessaire de toujours porter des lunettes de protection ou de sécurité pendant l'utilisation de l'outil. L'employeur et/ou l'utilisateur doivent assurer une protection appropriée des yeux de l'opérateur de l'outil. L'équipement de protection des yeux doit répondre aux exigences de la Directive du Conseil 89/686/CEE du 21 décembre 1989 (American National Standards Institute, Norme ANSI Z87.1) et assurer une protection frontale et latérale de la tête. L'employeur est responsable pour appliquer le port d'équipement de protection pour les yeux par l'opérateur de l'outil et par tous les autres membres du personnel sur le lieu de travail.

REMARQUE : Les lunettes sans protection latérale ou frontale n'assurent pas une protection suffisante.



2. DANS CERTAINS ENVIRONNEMENTS UNE PROTECTION AUDITIVE PEUT ÊTRE EXIGÉE

Étant donné que les conditions de travail peuvent entraîner une exposition à des niveaux de bruit élevés qui peuvent provoquer des dommages d'audition, l'employeur et l'utilisateur doivent s'assurer qu'un équipement de protection auditive est mis à disposition et utilisé par l'opérateur et les autres personnes se trouvant sur le lieu de travail.

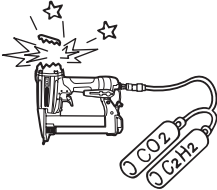

3. NE PAS UTILISER D'AUTRE SOURCE D'ALIMENTATION QU'UN COMPRESSEUR D'AIR

L'outil est conçu pour fonctionner avec de l'air comprimé. Ne pas utiliser l'outil avec d'autres gaz sous haute pression, des gaz combustibles (ex. l'oxygène, l'acétylène, etc.), car il y a risque d'explosion. Par conséquent, ne rien utiliser d'autre qu'un compresseur d'air pour faire fonctionner cet outil.



4. RESPECTER LA PLAGE DE PRESSION D'AIR APPROPRIÉE POUR L'UTILISATION

L'outil est conçu pour fonctionner dans une plage de pression d'air de 70 à 100 psi (5 à 7 bar). La pression doit être ajustée au type de pièce à clouer. L'outil ne doit jamais être utilisé lorsque la pression de service dépasse 120 psi (8,3 bar). Ne jamais brancher d'outil sur une alimentation en air comprimé dont la pression peut éventuellement dépasser 13,8 bars (200 p.s.i.), ce qui peut entraîner l'explosion de l'outil.

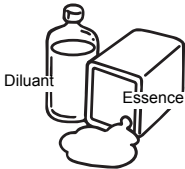

5. NE PAS UTILISER L'OUTIL PRÈS D'UNE SUBSTANCE INFLAMMABLE

Ne jamais utiliser l'outil près d'une substance inflammable (ex. diluant, de l'essence, etc.). Les fumées volatiles de ces substances peuvent être attirées dans le compresseur, comprimées en même temps avec l'air, cela risquant de produire une explosion.

6. N'UTILISEZ JAMAIS L'OUTIL EN PRÉSENCE DE GAZ EXPLOSIFS

Les étincelles de l'outil peuvent enflammer les gaz atmosphériques, la poussière ou d'autres matériaux combustibles.

7. NE PAS UTILISER DES PIÈCES DE RACCORDEMENT INADÉQUATES

Le connecteur sur l'outil ne doit pas retenir la pression lorsque l'alimentation en air comprimé est débranchée. Si une fixation non appropriée est utilisée, l'outil peut rester chargé d'air après le débranchement et sera ainsi capable d'enfoncer un élément de fixation même après le débranchement de l'arrivée d'air, provoquant ainsi des dommages éventuels.



8. COUPER L'ALIMENTATION EN AIR COMPRIMÉ ET VIDER LE MAGASIN LORSQUE L'OUTIL N'EST PAS UTILISÉ

Veillez à toujours débrancher l'alimentation en air comprimé de l'outil et à vider le magasin en fin de travail ou lorsque le travail est suspendu, lorsque l'outil est laissé sans surveillance, est déplacé vers un autre lieu de travail, réglé, démonté ou réparé, ou encore lorsque vous dégagez un fermoir.



9. CONTRÔLER LE SERRAGE DES VIS

Des vis ou des boulons desserrés ou incorrectement installés peuvent provoquer des accidents et endommager l'outil lorsqu'il est mis en service. Contrôler et vérifier que tous les vis et boulons sont bien serrés et correctement installés avant d'utiliser l'outil.



10. NE PAS TOUCHER LE DÉCLENCHEUR SAUF POUR ENFONCER UN ÉLÉMENT DE FIXATION

Lorsque l'alimentation en air comprimé est connectée à l'outil, ne jamais toucher le déclencheur sauf si dans l'intention d'enfoncer un élément de fixation dans la pièce de travail. Il est dangereux de porter l'outil tout en marchant avec le déclencheur enclenché. Ceci, ainsi que des actions similaires doit être évité.



11. NE JAMAIS DIRIGER L'ORIFICE DE SORTIE VERS VOUS OU VERS UNE AUTRE PERSONNE

En cas de raté, les personnes qui se trouveraient dans la trajectoire de l'orifice de sortie risquent d'être grièvement blessées. Lorsque vous branchez ou débranchez le tuyau, chargez ou déchargez les éléments de fixation ou effectuez une intervention quelconque, vérifiez toujours que l'orifice de sortie n'est orienté vers personne.

12. UTILISER LES ÉLÉMENTS DE FIXATION APPROPRIÉS (VOIR PAGE 14)

L'utilisation d'éléments de fixation autres que ceux spécifiés provoque le mauvais fonctionnement de l'outil. S'assurer d'utiliser uniquement les éléments de fixation appropriés avec l'outil.

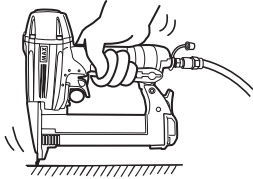

13. PLACER CORRECTEMENT L'ORIFICE DE SORTIE SUR LA SURFACE DE TRAVAIL

Si l'on oublie de placer l'orifice de sortie de façon appropriée, on risque un détachement violent de l'attache vers le haut, ce qui est extrêmement dangereux.



14. ÉLOIGNER VOTRE CORPS ET VOS MAINS DE L'ORIFICE DE SORTIE DE L'APPAREIL

Lors du chargement et de l'utilisation de l'outil, ne jamais placer votre main ou une partie de votre corps dans la zone de décharge de l'élément de fixation de l'outil. Un contact accidentel avec les mains ou le corps est très dangereux.



15. NE PAS APPLIQUER LES ÉLÉMENTS DE FIXATION PRÈS DU BORD DE LA PIÈCE ET SUR UN MATÉRIAU MINCE

La pièce de travail peut éclater et l'élément de fixation risque de sauter et de heurter quelqu'un.

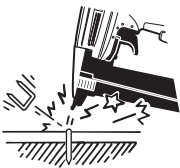

16. NE PAS ENFONCER DES POINTES OU AGRAFES SUR D'AUTRES ÉLÉMENTS DE FIXATION

Le fait d'enfoncer des éléments de fixation par dessus d'autres éléments de fixation risque de provoquer un éclatement de ces éléments qui pourrait provoquer des blessures.

17. RETRAIT DES ÉLÉMENTS DE FIXATION APRÈS LA FIN DE L'OPÉRATION

Si les éléments de fixation sont laissés dans le magasin après la fin de l'opération, il y a danger d'accident grave qui risque de se produire avant la reprise de l'opération, au cas où l'outil est manipulé négligemment ou lors du branchement de la fixation d'air. Par conséquent, toujours enlever tous les éléments de fixation restant dans le magasin après la fin de l'opération.

18. VÉRIFIER FRÉQUEMMENT LE FONCTIONNEMENT DU MÉCANISME DE DÉCLENCHEMENT AU COUP À COUP EN CAS D'UTILISATION D'UN OUTIL DE TYPE À DÉCLENCHEMENT AU COUP À COUP

Ne pas utiliser l'outil si le déclencheur ne fonctionne pas correctement, car un enfoncement accidentel d'un projectile de fixation risque de se produire. Ne pas gêner le fonctionnement correct du mécanisme de déclenchement au coup à coup.



19. UTILISATION DE L'OUTIL À L'EXTÉRIEUR OU SUR UN ENDROIT SURÉLEVÉ

Pour fixer un toit, ou une surface inclinée similaire, commencer la fixation sur la partie inférieure et exécuter le travail en montant progressivement. Il est dangereux de faire des fixations en reculant, car on risque de perdre pied en glissant. Fixer le tuyau à un point près de la zone où les éléments de fixation doivent être enfoncés. Des accidents risquent de se produire à cause d'un tuyau coincé ou tiré par inadvertance.

20. NE JAMAIS UTILISER L'OUTIL SI N'IMPORTE QUELLE PARTIE DES COMMANDES D'OUTIL (PAR EXEMPLE, DÉCLENCHEUR, BRAS DE CONTACT) EST INOPÉRABLE, DÉBRANCHÉE, CHANGÉE OU NE FONCTIONNANT PAS CORRECTEMENT

21. NE JAMAIS ORIENTER L'OUTIL VERS UN ESPACE LIBRE
Les éléments de fixation voltigeant dans l'air présentent un certain danger, et ceci est néfaste à la durabilité de l'outil.

22. TOUJOURS PRÉSUMER QUE L'OUTIL EST MUNI D'ÉLÉMENTS DE FIXATION

23. CONSIDÉREZ L'OUTIL COMME UN INSTRUMENT DE TRAVAIL

24. NE FAITES PAS DE GESTES BRUSQUES

25. NE JAMAIS MONTER LES FERMOIRS SUR L'OUTIL LORSQU'UNE COMMANDE (DÉTENTE OU BRAS DE CONTACT par exemple) EST ACTIVÉE

26. LORSQUE LA MACHINE OU SES PIÈCES SONT MISES AU REBUT, SUIVEZ LES RÉGLEMENTS NATIONAUX EN VIGUEUR

RESPECTER LES PRÉCAUTIONS GÉNÉRALES SUIVANTES EN PLUS DES AUTRES AVERTISSEMENTS DÉCRITS DANS CE MANUEL

- Ne pas utiliser l'outil comme un marteau.
- Saisissez toujours l'outil par la poignée, et ne le transportez jamais en le tenant par le tuyau d'air.
- L'outil doit être utilisé uniquement pour l'usage préconisé.
- Ne jamais retirer ou altérer les commandes (DÉTENTE OU BRAS DE CONTACT par exemple).
- Conserver l'outil dans un endroit sec, hors de portée des enfants, lorsqu'il n'est pas utilisé.
- Ne pas utiliser l'outil sans l'étiquette de sécurité.
- Ne pas modifier la conception originale ou les caractéristiques de l'outil sans le consentement de MAX CO. LTD.

2. CARACTÉRISTIQUES TECHNIQUES ET ACCESSOIRES

1. NOM DES PIÈCES

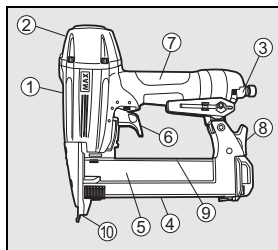

- ① Boîtier
- ② Couvercle de cylindre
- ③ Orifice d'évacuation
- ④ Système à coulisse
- ⑤ Magasin
- ⑥ Déclencheur
- ⑦ Poignée
- ⑧ Levier à cliquet
- ⑨ Étiquette d'avertissement (à l'arrière)
- ⑩ Orifice de sortie

2. CARACTÉRISTIQUES DE L'OUTIL

N° DE PRODUIT	TA238A/18-6
HAUTEUR	9-1/2" (241,5mm)
LARGEUR	2-1/2" (64mm)
LONGUEUR	9-1/8" (231mm)
POIDS	2,71 lbs (1,2 kg)
PRESSIION DE SERVICE RECOMMANDÉE	70 à 100 psi (5 à 7 bar)
CAPACITÉ DE CHARGE	109 agrafes
CONSUMATION EN AIR COMPRIMÉ	0,022 pi ³ (0,61 l) à 7 bar pression de service

* La machine a été conçue pour être compacte afin d'améliorer la répartition du poids en charge.

3. CARACTÉRISTIQUES DU MATÉRIEL DE FIXATION

N° DE PRODUIT	TA238A/18-6
COURONNE	1/4" (6,4 mm)
LONGUEUR	1/2" à 1-1/2" (13 à 38 mm)
LARGEUR	0,05" (1,25 mm)
ÉPAISSEUR	0,044" (1,12 mm)
CALIBRE	18

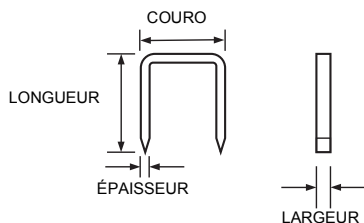

PIÈCES DE RACCORDEMENT D'AIR COMPRIMÉ DE L'OUTIL :

Cet outil est équipé d'une prise mâle avec filet extérieur de 1/4" (6 mm)s. Le diamètre intérieur devrait être de 0,28" (7 mm) minimum. Le raccord doit permettre de décharger l'air comprimé de l'outil lorsque l'alimentation en air comprimé est interrompue.

PRESSIION DE SERVICE RECOMMANDÉE :

70 à 100 psi (5 à 7 bar). Régler l'air comprimé à l'intérieur de cette plage pour garantir la meilleure performance possible de fixation.
NE PAS DÉPASSER 120 psi (8,3 bar).

4. CARACTÉRISTIQUES TECHNIQUES

① BRUIT

Niveau de puissance sonore pulsée par rapport à la courbe A
----- LWA, 1s, d 87,2 dB

Niveau de pression acoustique pulsée par rapport à la courbe A

----- LpA, 1s, d 79,7 dB au poste de travail
Ces valeurs ont été calculées et documentées, conformément à la norme EN12549 :1999.



② VIBRATIONS

Valeur caractéristique des vibrations = 2,66 m/s²
Ces valeurs ont été calculées et documentées, conformément à la norme ISO 8662-11.

Cette valeur est une valeur caractéristique associée à un outil et n'indique pas l'effet sur le système main-bras lorsque l'outil est utilisé. L'effet sur le système main-bras lorsque l'outil est utilisé dépendra, par exemple, de la force de saisie, de la force de la pression de contact, du sens de travail, du réglage de l'alimentation secteur, de la pièce à travailler et de son support.

5. APPLICATIONS

- * Montage de châssis de portes et de fenêtres
- * Fixation de panneaux décoratifs en contreplaqué ou autres travaux d'aménagement intérieur
- * Montage de panneaux et de pièces moulées
- * Faux plancher
- * Assemblage de meubles et de tiroirs y cinours de tiroirs, fixation de parois arrière de placards, fixation cachée et autres travaux de finition
- * Assemblage de placards et armoires

3. ALIMENTATION EN AIR COMPRIMÉ ET CONNEXIONS



AVERTISSEMENT

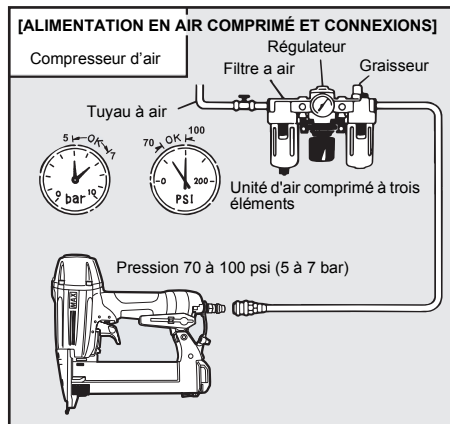

PIÈCES DE RACCORDEMENT : Installer un raccord mâle à flux libre sur l'outil qui relâche la pression d'air de l'outil lorsqu'il est débranché de la source d'alimentation.

TUYAUX : Le diamètre intérieur du tuyau doit être de 1/4" (6 mm) minimum et d'une longueur maximale de 17" (5 mètres). Le tuyau d'alimentation doit avoir une fixation qui assure un "débranchement rapide" de la fiche mâle sur l'outil.

SOURCE D'ALIMENTATION : Utiliser uniquement l'air comprimé régulé comme source d'alimentation pour l'outil.

UNITÉ D'AIR COMPRIMÉ À TROIS ÉLÉMENTS (Filtre à air, régulateur, graisseur) : Se référer aux **SPECIFICATIONS DE L'OUTIL** pour le réglage de la pression de fonctionnement appropriée pour l'outil.

REMARQUE :

Un filtre assure une meilleure performance et un minimum d'usure de l'outil, parce que l'encrassement et l'eau dans l'alimentation en air comprimé sont les sources principales d'usure de l'outil. Des graissages fréquents, mais non excessifs sont nécessaires pour conserver la meilleure performance. L'huile ajoutée à travers le raccord de ligne d'air lubrifie les pièces internes.

4. INSTRUCTIONS D'EMPLOI

Lire le paragraphe intitulé "CONSIGNES DE SÉCURITÉ".

1. AVANT CHAQUE UTILISATION

Vérifier les points suivants avant d'utiliser l'outil.

- 1 Porter des lunettes de protection ou de sécurité.
- 2 Ne pas encore brancher l'alimentation en air comprimé.
- 3 Vérifier le serrage des vis.
- 4 Vérifier le fonctionnement de la barre de contact et s'assurer que le levier de commande se déplace librement.
- 5 Brancher l'alimentation en air comprimé.
- 6 Rechercher une éventuelle présence d'une fuite d'air. (L'outil ne doit pas présenter de fuite d'air.)
- 7 Tenir l'outil (ne pas mettre de doigt sur le levier de commande) et appuyer la barre de contact contre la pièce à fixer. (L'outil ne doit pas fonctionner.)
- 8 Tenir l'outil en sorte que la barre de contact ne repose pas sur la pièce à fixer et appuyer sur le levier de commande. (L'outil ne doit pas fonctionner.)
- 9 Débrancher l'alimentation en air comprimé.



AVERTISSEMENT



2. PENDANT L'UTILISATION

Porter des lunettes de protection ou de sécurité. Un danger aux yeux est toujours présent en raison de la poussière rejetée par l'air s'échappant ou de l'éjection de clous à cause d'une manipulation incorrecte de l'outil. Pour cette raison il est nécessaire de toujours porter des lunettes de protection ou de sécurité pendant l'utilisation de l'outil.

L'employeur et/ou l'utilisateur doivent assurer une protection appropriée des yeux de l'opérateur de l'outil. L'équipement de protection des yeux doit répondre aux exigences de la Directive du Conseil 89/686/CEE du 21 décembre 1989 (American National Standards Institute, Norme ANSI Z87.1) et assurer une protection frontale et latérale de la tête.

L'employeur est responsable pour appliquer le port d'équipement de protection pour les yeux par l'opérateur de l'outil et par tous les autres membres du personnel sur le lieu de travail.

REMARQUE : Les lunettes sans protection latérale ou frontale n'assurent pas une protection suffisante.



AVERTISSEMENT



Veiller à tenir les mains et le reste du corps hors de portée de l'orifice de sortie pendant l'enfoncement des éléments de fixation pour éviter de toucher accidentellement les mains ou le corps.

CHARGEMENT DES AGRAFES

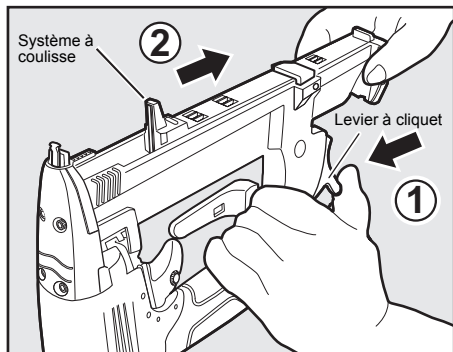

- 1 Pousser le levier à cliquet.
- 2 Extraire le système à coulisse.

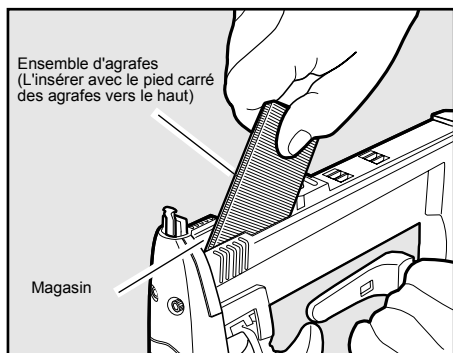

- 3 Insérer un ensemble d'agrafes dans le magasin avec les extrémités pointues des agrafes vers le haut.

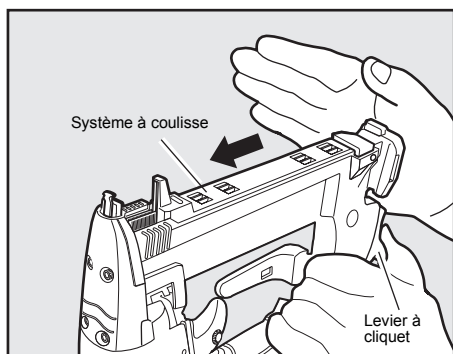

- 4 Appuyer sur le système à coulisse afin que le levier à cliquet soit bien positionné.

TEST

- 1 Régler l'air comprimé sur 70 psi (5 bar) et brancher l'alimentation en air comprimé.
- 2 Appuyer la barre de contact contre la pièce à fixer sans cependant toucher au levier de commande. Tirer le déclencheur (L'outil doit tirer la pointe.)
- 3 Appuyer sur le levier de commande, l'outil ne devant pas toucher la pièce à fixer. Appuyer ensuite la barre de contact contre la pièce à fixer. (L'outil doit tirer la pointe.)
- 4 Régler la pression de l'air comprimé à un niveau aussi bas que possible, selon la longueur de l'attache et la dureté de la pièce de travail.

RACCORDEMENT DU TUYAU D'AIR

Raccorder le mandrin à air au raccord pneumatique.



AVERTISSEMENT

Lors du raccordement du mandrin à air, ne pas pointer l'orifice de sortie des agrafes vers une quelconque partie du corps ou une autre personne et ne pas toucher le déclencheur.

ENFONCEMENT D'ÉLÉMENTS DE FIXATION

REMARQUE :

Cet outil est livré avec le DÉCLENCHEMENT SÉQUENTIEL sélectionné.

DÉCLENCHEMENT DE TIR SÉQUENTIEL

Il faut, pour le déclenchement séquentiel, que l'appareil touche l'ouvrage avant que l'on ne déclenche le levier de commande. Cette technique facilite le placement précis de la pointe/l'agrafe, par exemple dans les applications d'encadrement, de clouage en biais et de mise en caisse.

Cette technique permet de positionner la pointe/l'agrafe avec précision sans risquer que le recul ne libère une 2e pointe/agrafe. Les appareils à déclenchement séquentiel présentent les avantages suivants en matière de sécurité: il n'y a aucun déclenchement accidentel si l'appareil entre en contact avec l'ouvrage ou autre objet lorsque l'on appuie sur le levier de commande.

Commutation du DÉCLENCHEMENT SÉQUENTIEL en DÉCLENCHEMENT PAR CONTACT



AVERTISSEMENT

TOUJOURS couper l'alimentation en air avant de commuter la méthode de déclenchement.

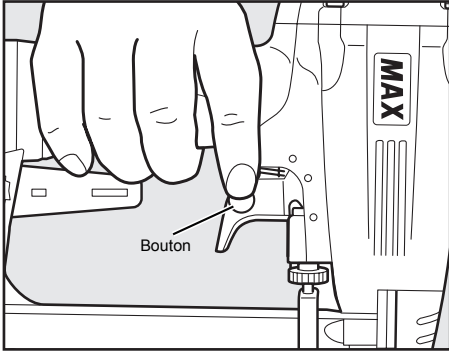

① Appuyer sur le bouton du déclencheur.

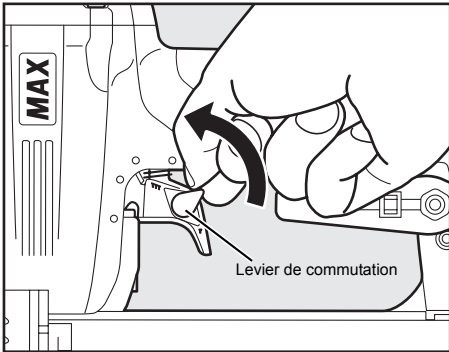

② Tourner le levier de commutation dans le sens de la flèche.

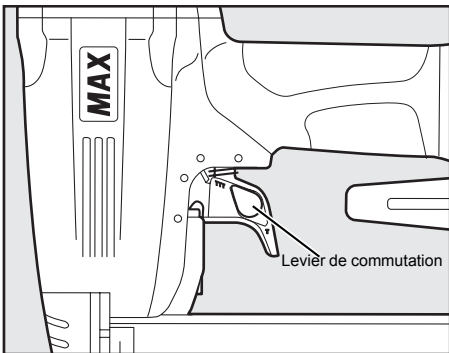

③ Régler le levier de commutation tel que sur l'image ci-dessus.

DECLENCHEMENT PAR CONTACT

Le fonctionnement normal des appareils avec déclenchement par contact prévoit que l'opérateur touche l'ouvrage avec l'appareil pour déclencher un tir tout en maintenant le levier de commande appuyé.

Tous les outils pneumatiques de tir d'attaches sont sujets à un recul. L'appareil peut, éventuellement, actionner le déclenchement par contact lors d'un éventuel impact; si cela entraîne un nouveau contact accidentel de l'appareil avec la surface à fixer alors que le levier de commande est encore appuyé, un deuxième tir sera déclenché involontairement.

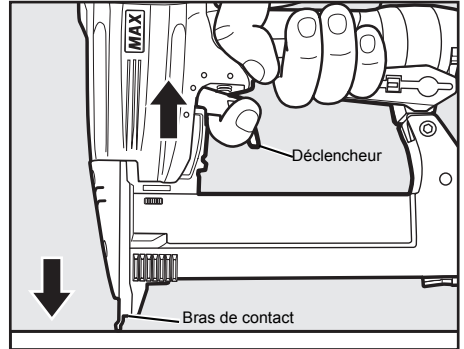

DISQUE DE REGLAGE EN PROFONDEUR DES POINTES

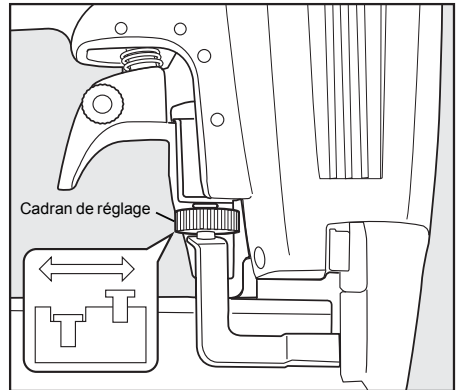

AVERTISSEMENT

TOUJOURS couper l'alimentation en air comprimé avant de tourner le disque de réglage.

- ① Si oui, couper l'alimentation en air comprimé.
- ② Le repère placé sur la barre de contact indique le sens dans lequel il faut tourner le disque de réglage.
- ③ Rebrancher l'alimentation en air comprimé.

CAPUCHON DE CONTACT

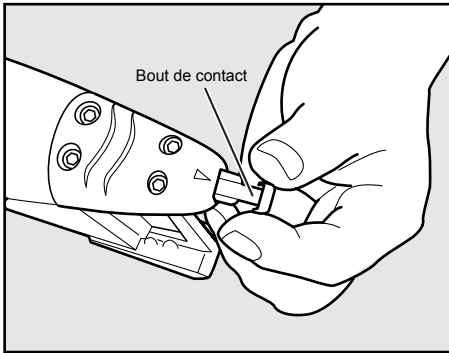

AVERTISSEMENT

TOUJOURS couper l'alimentation en air comprimé avant de mettre le capuchon de contact.

Ce dernier se place sur la pointe de la barre de contact si le matériel à fixer est souple.

Utiliser si nécessaire le capuchon de contact situé à l'arrière du magasin.

RETRAIT DES AGRAFES COINCÉES

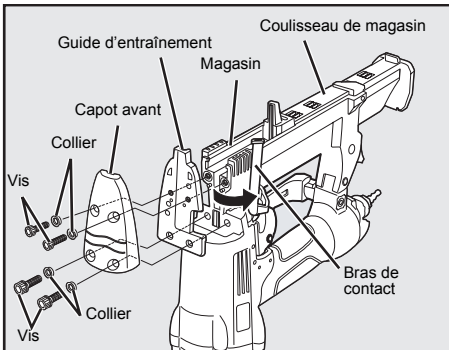

- ① Débrancher le tuyau d'air.
- ② Retirer le jeu d'agrafes du magasin.
- ③ Extraire les 4 vis à six pans creux du magasin. Retirer ensuite le capot avant et le guide d'entraînement.
- ④ Retirer les agrafes coincées à l'intérieur du guide d'entraînement et la plaque d'usure à l'aide d'une tige de fer ou d'un tournevis plat.
- ⑤ Réinstaller le guide d'entraînement, le capot avant, l'ensemble d'agrafes et ramener en arrière le système à coulisse.



AVERTISSEMENT

TOUJOURS débrancher l'alimentation en air comprimé avant de retirer les agrafes coincées.

5. ENTRETIEN

① À PROPOS DE L'ANNÉE DE PRODUCTION

Ce produit porte le numéro de production à la partie inférieure de la poignée du corps principal. Les deux chiffres du numéro de la gauche indiquent l'année de production.

(Exemple)

0 8 8 2 6 0 3 5 D

└
Année 2008

② NE PAS DÉCLENCHER L'AGRAFEUSE QUAND ELLE EST VIDE

③ UTILISER UNE UNITÉ D'AIR COMPRIMÉ À TROIS ÉLÉMENTS

Le fait de ne pas utiliser une unité d'air comprimé à trois éléments permet l'entrée de l'humidité et de saletés à l'intérieur du compresseur qui passe directement dans l'outil. Cela crée une formation de rouille et provoque l'usure conduisant à une mauvaise performance pendant l'utilisation. La longueur du tuyau entre le régulateur et l'outil ne doit pas dépasser 5 m, étant donné qu'une longueur supérieure réduit la pression d'air.

④ UTILISER UNE HUILE RECOMMANDÉE

L'huile de turbine fluide doit être utilisée pour lubrifier l'outil. Après la fin des opérations, placer 2 ou 3 gouttes d'huile dans l'entrée d'air avec le graisseur à jet. (Huile recommandée : ISO VG32)

⑤ VÉRIFIER ET ENTREtenir L'OUTIL TOUS LES JOURS OU AVANT CHAQUE UTILISATION



AVERTISSEMENT

Couper l'alimentation en air comprimé et vider le magasin avant toute vérification ou mesure d'entretien de l'outil.

- (1) Vider le filtre de la conduite d'air et le compresseur
- (2) Veiller à ce que le graisseur soit toujours plein dans l'unité d'air comprimé à trois éléments
- (3) Nettoyer l'élément filtrant de l'unité d'air comprimé à trois éléments
- (4) Bien serrer toutes les vis

6. STOCKAGE

- ① Si l'outil doit rester inutilisé pendant un certain temps, appliquer une mince couche de lubrifiant sur les pièces en acier pour éviter l'apparition de rouille.
- ② Ne pas entreposer l'outil dans un endroit exposé au froid. Le conserver dans un endroit chaud.
- ③ Si l'outil reste inutilisé, il faut le conserver dans un endroit chaud et sec. Le conserver hors de portée des enfants.
- ④ Même les outils de qualité peuvent éventuellement nécessiter des mesures d'entretien ou le remplacement de pièces en raison de l'usure normale.

7. DÉPISTAGE DES PANNES/ RÉPARATIONS

Le dépiستage de pannes et/ou les réparations ne doivent être réalisés que par des distributeurs autorisés de la société MAX CO.,LTD. ou tout autre spécialiste qui respectera les informations contenues ici.

MANUAL DE FUNCIONAMIENTO Y MANTENIMIENTO

ÍNDICE

1. INSTRUCCIONES DE SEGURIDAD	19
2. ESPECIFICACIONES Y DATOS TÉCNICOS	22
3. SUMINISTRO DE AIRE COMPRIMIDO Y CONEXIONES	23
4. INSTRUCCIONES DE FUNCIONAMIENTO	23
5. MANTENIMIENTO	26
6. ALMACENAMIENTO	26
7. LOCALIZACIÓN DE AVERÍAS/REPARACIONES.....	26



ADVERTENCIA

ANTES DE UTILIZAR ESTA HERRAMIENTA, LEA DETENIDAMENTE ESTE MANUAL PARA FAMILIARIZARSE CON LAS ADVERTENCIAS E INSTRUCCIONES DE SEGURIDAD. CONSERVE ESTAS INSTRUCCIONES JUNTO CON LA HERRAMIENTA PARA FUTURAS CONSULTAS.

1. INSTRUCCIONES DE SEGURIDAD



ADVERTENCIA

PARA EVITAR GRAVES DAÑOS PERSONALES O A LA PROPIEDAD

ANTES DE UTILIZAR LA HERRAMIENTA, LEA CON ATENCIÓN, COMPRENDA Y FAMILIARÍCESE CON LAS SIGUIENTES INSTRUCCIONES DE SEGURIDAD. EL INCUMPLIMIENTO DE LAS ADVERTENCIAS SIGUIENTES PUEDE PROVOCAR LESIONES GRAVES E INCLUSO LA MUERTE.

PRECAUCIONES AL UTILIZAR LA HERRAMIENTA



1. **LLEVE GAFAS PROTECTORAS O DE SEGURIDAD**
La zona de los ojos se encuentra siempre bajo peligro potencial debido a la presencia de polvo en el aire

expulsado o a la posibilidad de que una grapa o un clavo salgan despedidos si se manipula la herramienta de manera incorrecta. Por ese motivo, es necesario utilizar siempre gafas protectoras o de seguridad al utilizar la herramienta.

El encargado y/o el usuario deben asegurarse de llevar protección ocular apropiada. El equipo de protección ocular debe responder a las exigencias de la Directiva del Consejo 89/686/CEE del 21 de diciembre de 1989 (Instituto Nacional Americano de Normalización, ANSI Z87.1) y asegurar una protección tanto frontal como lateral. El encargado es responsable de imponer el uso de equipamiento de protección ocular al operador de la herramienta, así como al resto de los trabajadores en la zona de trabajo.

NOTA: Las gafas sin protección lateral y las pantallas únicamente frontales no aseguran una protección adecuada.



2. **EN ALGUNAS CIRCUNSTANCIAS PUEDE SER NECESARIO UTILIZAR PROTECCIÓN DE OÍDOS**

El usuario puede estar expuesto a un nivel elevado de ruido, que puede causar daños al oído. El encargado y/o usuario deben asegurarse de utilizar la protección necesaria y de que el resto de los trabajadores la utilicen en la zona de trabajo.

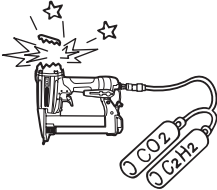

3. NO UTILICE NINGUNA FUENTE DE ENERGÍA EXCEPTO UN COMPRESOR DE AIRE

La herramienta está diseñada para funcionar con aire comprimido. No utilice la herramienta con ningún otro gas de alta presión, gases combustibles (por ejemplo, oxígeno, acetileno, etc.) ya que existe el peligro de explosión. Por esta razón, es imprescindible utilizar únicamente un compresor de aire para el funcionamiento de la herramienta.



4. UTILICE DENTRO DEL LÍMITE DE PRESIÓN DE AIRE ADECUADO

La herramienta está designada para funcionar dentro de límite de presión de aire de 70 a 100 p.s.i. (5 a 7 bares). La presión debería adaptarse dependiendo de la clase de trabajo. Nunca debe utilizarse la herramienta cuando la presión de funcionamiento sea superior a 120 p.s.i. (8,3 bares).

Nunca conecte la herramienta a una alimentación de aire comprimido cuya presión pueda superar los 200 p.s.i. (13,8 bares) porque podría reventar.

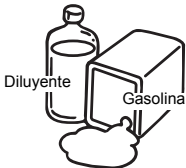

5. NO UTILICE LA HERRAMIENTA CERCA DE SUSTANCIAS INFLAMABLES

Nunca utilice la herramienta cerca de sustancias inflamables (por ejemplo diluyente, gasolina, etc.). Los gases volátiles de estas sustancias podrían ser comprimidos junto con el aire dentro del compresor pudiendo provocar una explosión.

6. NUNCA UTILICE LA HERRAMIENTA EN UN AMBIENTE EXPLOSIVO

Las chispas de la herramienta pueden inflamar gases atmosféricos, polvo u otros materiales combustibles.

7. NO UTILICE ACCESORIOS INADECUADOS

El conector de la herramienta no debe contener presión cuando el suministro de aire comprimido esté desconectado. Si se utiliza un accesorio inadecuado, la herramienta puede permanecer cargada con aire tras desconectarla y, por lo tanto, puede continuar funcionando incluso tras haber desconectado el suministro de aire comprimido y causar daños.



8. MIENTRAS LA HERRAMIENTA NO ESTÉ EN USO, DESCONECTE EL SUMINISTRO DE AIRE COMPRIMIDO Y VACÍE EL CARTUCHO

Desconecte siempre el suministro de aire comprimido desde la herramienta y vacíe el cartucho cuando se ha completado o interrumpido la operación, cuando permanezca sin supervisión, cuando se traslada a una zona de trabajo diferente, cuando se ajusta, desmonta o repara la herramienta, así como cuando se desatasca una grapa.



9. COMPRUEBE LA TENSIÓN DE LOS TORNILLOS

Los tornillos flojos o mal instalados pueden causar accidentes y daños a la herramienta durante el uso. Compruebe que todos los tornillos estén apretados y bien instalados antes de utilizar la herramienta.



10. NO TOQUE EL GATILLO A MENOS QUE TENGA INTENCIÓN DE UTILIZARLO

Cuando el suministro de aire comprimido esté conectado a la herramienta, nunca toque el gatillo a menos que tenga intención de utilizarlo. Es peligroso llevar la herramienta con el gatillo apretado; esta acción y cualquier otra semejante deben evitarse.



11. NUNCA APUNTE LA SALIDA DE DESCARGA HACIA USTED U OTRAS PERSONAS

Si la salida de descarga apunta a personas pueden ocasionarse serios accidentes en caso de disparo accidental. Asegúrese de que la salida de descarga no esté apuntada hacia ninguna persona cuando conecte y desconecte la manguera, cargue y descargue las grapas o realice operaciones similares.

12. UTILICE GRAPAS ESPECÍFICAS (VÉASE PÁGINA 22)

El uso de grapas que no sean las específicas puede causar el funcionamiento incorrecto de la herramienta. Asegúrese de utilizar únicamente grapas específicas.

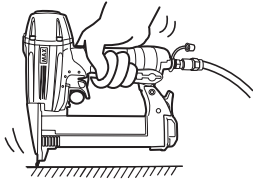

13. COLOQUE LA SALIDA DE DESCARGA SOBRE LA SUPERFICIE DE TRABAJO DEL MODO CORRECTO

Si se olvida de poner la salida de descarga situada en la punta del cargador de la manera correcta, se puede provocar que una grapa salga disparada hacia arriba y esto es extremadamente peligroso.



14. MANTENGA LAS MANOS Y EL CUERPO ALEJADOS DE LA SALIDA DE DESCARGA

Al cargar y usar la herramienta no coloque ni la mano ni ninguna parte del cuerpo sobre la salida de descarga, ya que puede resultar muy peligroso. Es muy peligroso golpear las manos o el cuerpo por error.

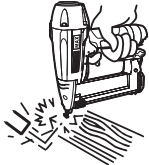

15. NO GRAPE JUNTO AL BORDE DE SUPERFICIES O MATERIALES FINOS

Es probable que la superficie se parta o desgarre y la grapa podría saltar y dañar a alguien.

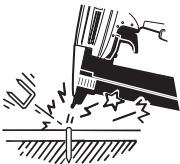

16. NO GRAPE SOBRE OTRAS GRAPAS

Grapar sobre otras grapas puede causar desvío que, a su vez, podría causar daños.

17. quite las grapas después de completar la operación

Si se dejan las grapas puestas tras completar la operación, existe el peligro de un accidente grave si se maneja la herramienta de forma descuidada o al conectar la válvula de aire. Por este motivo es imprescindible quitar todas las grapas que queden en el cartucho tras completar la operación.

18. COMPROBAR LA OPERACIÓN MECANISMO DE CONTACTO CON FRECUENCIA EN CASO DE UTILIZAR UNA HERRAMIENTA DE TIPO "TRIP" CONTACTO

No utilizar la herramienta si "trip" no funciona correctamente, ya que puede grapar sin querer. No tocar la operación propia del mecanismo "trip" contacto.

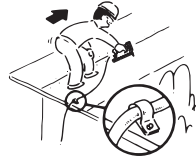

19. UTILIZACIÓN DE LA HERRAMIENTA AL AIRE LIBRE O EN SITIOS ELEVADOS

A la hora de grapar tejados u otras superficies inclinadas, empiece en la parte inferior y suba poco a poco. Grapar hacia atrás es peligroso ya que se puede resbalar. Asegure la manguera cerca de la zona donde se va a grapar. Se pueden provocar accidentes si se tira de la manguera de modo fortuito o si se engancha.

20. NUNCA UTILICE LA HERRAMIENTA SI CUALQUIER PORCIÓN DE LOS CONTROLES DE LA HERRAMIENTA (POR EJEMPLO, DISPARADOR, BRAZO DE CONTACTO) ES INOPERABLE, DESCONECTADA, ALTERADA O NO OPERA CORRECTAMENTE

21. NUNCA DISPARE AL AIRE

Esto evitará todo peligro causado por grapas que pueden salir disparadas así como un sobreesfuerzo innecesario de la herramienta.

22. SIEMPRE SE DEBE ASUMIR QUE LA HERRAMIENTA CONTIENE GRAPAS

23. DEBE RESPETAR LA HERRAMIENTA COMO UN IMPLEMENTO DE TRABAJO

24. NO JUEGUE HACIENDO BROMAS

25. NUNCA CARGUE LA HERRAMIENTA CON LOS AFIANZADORES CUANDO CUALQUIERA DE LOS CONTROLES DE OPERACIÓN (ej.: DISPARADOR, BRAZO DE CONTACTO) SE ENCUENTRA ACTIVADO

26. CUANDO SE DESECHEN LA MÁQUINA O SUS PIEZAS, DEBEN SEGUIRSE LAS NORMATIVAS NACIONALES PERTINENTES

OBSERVE LAS PRECAUCIONES SIGUIENTES JUNTO CON EL RESTO DE ADVERTENCIAS INCLUIDAS EN ESTE MANUAL

- No utilice la herramienta como martillo.
- Agarre siempre la herramienta por el mango y nunca la sujete por los tubos de aire.
- La herramienta debe utilizarse únicamente para el propósito para el que fue designada.
- Nunca retire, fuerce los controles de operación (ej.: DISPARADOR, BRAZO DE CONTACTO)
- Cuando la herramienta no se esté utilizando, guárdela en un lugar seco fuera del alcance de los niños.
- No utilice la herramienta sin la etiqueta de Advertencia de seguridad.
- No modifique el diseño original ni la función de la herramienta sin la aprobación de MAX CO., LTD.

2. ESPECIFICACIONES Y DATOS TÉCNICOS

1. DENOMINACIÓN DE LAS PIEZAS

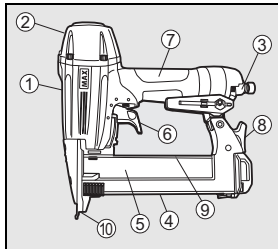

- ① Carcasa
- ② Tapa del cilindro
- ③ Puerto de salida de aire
- ④ Unidad deslizante
- ⑤ Cartucho
- ⑥ Gatillo
- ⑦ Asa o mango
- ⑧ Fiador
- ⑨ Etiqueta de advertencia (lado posterior)
- ⑩ Salida

2. ESPECIFICACIONES DE LA HERRAMIENTA

Nº DE PRODUCTO	TA238A/18-6
ALTURA	9-1/2" (241,5mm)
ANCHURA	2-1/2" (64mm)
LONGITUD	9-1/8" (231mm)
PESO	2,71lbs (1,2kg)
PRESIÓN DE FUNCIONAMIENTO RECOMENDADA	70 a 100 p.s.i. (5 a 7 bares)
CAPACIDAD DE CARGA	109 grapas
CONSUMO DE AIRE	0,022ft ³ (0,61l) a 7 bares de presión de funcionamiento

* La herramienta tiene un diseño compacto para mejorar el equilibrio durante el funcionamiento.

3. ESPECIFICACIONES DE LAS GRAPAS

Nº DE PRODUCTO	TA238A/18-6
CORONA	1/4" (6,4mm)
LONGITUD	1/2" a 1-1/2" (13 a 38mm)
ANCHURA	0,05" (1,25mm)
ESPESOR	0,044" (1,12mm)
CALIBRE	18

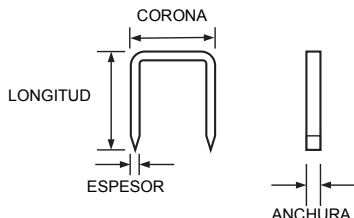

PIEZAS DE CONEXIÓN PARA EL AIRE COMPRIMIDO:

Este aparato está equipado con una boquilla de empalme con rosca exterior de 1/4". El diámetro interior debería ser de 0,28" (7mm) o superior. La pieza de empalme debe permitir la descarga de presión del aparato en caso de interrupción de la alimentación de aire comprimido.

PRESIÓN DE FUNCIONAMIENTO RECOMENDADA:

70 a 100 p.s.i. (5 a 7 bares). Para garantizar el rendimiento óptimo del clavador, la presión del aire debe ser regulada dentro de este campo.

LA PRESIÓN NO DEBE SER SUPERIOR A 120 p.s.i. (8,3 bares).

4. DATOS TÉCNICOS

① NIVEL DE RUIDO

Nivel de potencia acústica por impulsos A

----- LWA, 1s, d 87,2 dB

Nivel de intensidad acústica por impulsos A en la zona de trabajo

----- LpA, 1s, d 79,7 dB en el puesto de trabajo

La determinación y documentación de estos valores se realiza según la norma EN12549 : 1999.



② VIBRACIONES

Valor característico de las vibraciones = 2,66 m/s²

La determinación y documentación de estos valores se realiza según la norma ISO 8662-11.

Este valor es un valor de características relacionado con la herramienta y no representa la influencia de utilizar la herramienta sobre el sistema mano-brazo. La influencia de la utilización de la herramienta sobre el sistema mano-brazo depende, por ejemplo, de la fuerza de agarre, de la fuerza de la presión de contacto, de la dirección de trabajo, del ajuste del suministro eléctrico, de la pieza de trabajo o del apoyo de esta.

5. CAMPOS DE APLICACIÓN

- * Montaje de cercos de puerta y de ventana
- * Contrachapados, tableros decorativos y otros trabajos de acabados interiores.
- * Montaje de paneles y molduras
- * Entablado de suelos
- * Montaje de mobiliario, incluyendo la fabricación de cajones, grapado de traseras, clavados ocultos y otros trabajos de acabado.
- * Montaje de armarios

3. SUMINISTRO DE AIRE COMPRIMIDO Y CONEXIONES



ADVERTENCIA

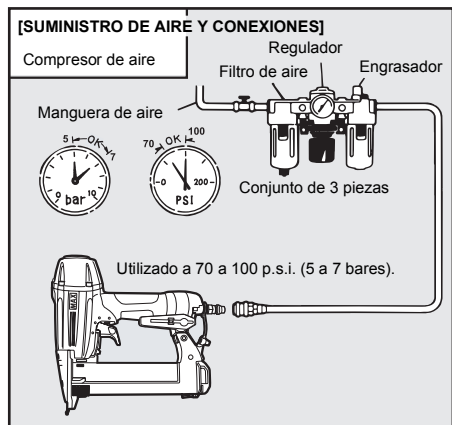

ACCESORIOS: Instale un enchufe macho a la herramienta, permitiendo una corriente libre y liberando así presión de la herramienta cuando se desconecta de la fuente de suministro.

MANGUERAS: La manguera tiene un diámetro interior mínimo de 1/4" (6 mm) y una longitud máxima de 17' (5 metros). La manguera debe estar equipada con un accesorio que permita la "desconexión rápida" del enchufe macho.

FUENTE DE SUMINISTRO: Utilice únicamente aire comprimido regularizado limpio como fuente de energía para la herramienta.

CONJUNTO DE 3 PIEZAS (Filtro de aire, regulador, engrasador): Consulte las especificaciones de la herramienta para ajustar la presión de funcionamiento adecuada.

NOTA:

El uso de un filtro mejora el funcionamiento y reduce el desgaste de la herramienta, ya que la suciedad y el agua en el suministro de aire son las causas principales del desgaste de la herramienta.

Es necesario lubricar con frecuencia, pero no en exceso, para obtener un perfecto funcionamiento. El aceite que se añade a la conexión de suministro de aire lubrica las partes internas.

4. INSTRUCCIONES DE FUNCIONAMIENTO

Lea el apartado titulado "INSTRUCCIONES DE SEGURIDAD".

1. PREVIO AL USO

Verifique los puntos siguientes antes de utilizar la herramienta.

- 1 Lleve gafas de seguridad o protectoras.
- 2 No conecte el aire comprimido.
- 3 Compruebe la firmeza de los tornillos.
- 4 Compruebe el funcionamiento del brazo de contacto y la marcha fácil del disparador.
- 5 Conecte el aire comprimido.
- 6 Compruebe la herramienta en cuanto a fugas de aire. (No deben existir fugas de aire.)
- 7 Sujete la herramienta (sin colocar el dedo en el disparador) y apriete el brazo de contacto contra la pieza. (La herramienta no debe funcionar.)
- 8 Mantenga la herramienta de modo que el brazo de contacto no esté aplicado contra la pieza, y accione el disparador. (La herramienta no debe funcionar.)
- 9 Mientras la herramienta no se esté utilizando, desconectar el suministro de aire comprimido y vaciar el cartucho.



ADVERTENCIA

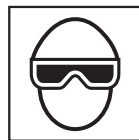

2. FUNCIONAMIENTO

Lleve gafas de seguridad o protectoras. La zona de los ojos se encuentra siempre bajo peligro potencial debido a la presencia de polvo en el aire expulsado o a la posibilidad de que una grapa o un clavo salgan despedidos si se manipula la herramienta de manera incorrecta. Por ese motivo, es necesario utilizar siempre gafas protectoras o de seguridad al utilizar la herramienta.

El encargado y/o el usuario deben asegurarse de llevar protección ocular apropiada. El equipo de protección ocular debe responder a las exigencias de la Directiva del Consejo 89/686/CEE del 21 de diciembre de 1989 (Instituto Nacional Americano de Normalización, ANSI Z87.1) y asegurar una protección tanto frontal como lateral.

El encargado es responsable de imponer el uso de equipamiento de protección ocular al operador de la herramienta, así como al resto de los trabajadores en la zona de trabajo.

NOTA: Las gafas sin protección lateral y las pantallas únicamente frontales no aseguran una protección adecuada.



ADVERTENCIA



Durante el proceso de grapar/clavar, las manos y el cuerpo deben mantenerse alejados del orificio de salida ya que existe el riesgo de resultar heridos accidentalmente.

CARGA DE GRAPAS

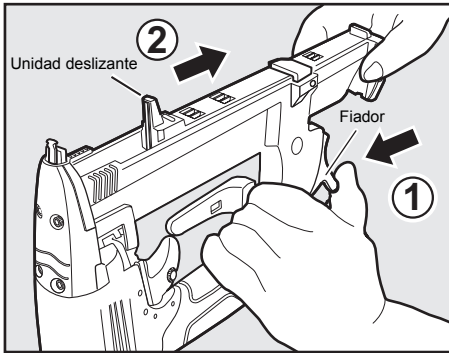

- 1 Pulse el fiador.
- 2 Saque la unidad deslizante.



- 3 Introduzca un juego de grapas en el cartucho con la punta de las grapas hacia arriba.

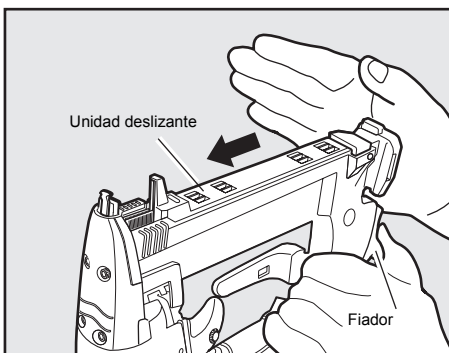

- 4 Presione sobre la unidad deslizante para asegurar el fiador.

PRUEBA DE FUNCIONAMIENTO

- 1 Ajuste la presión del aire a 70p.s.i. (5 bares) y conecte el suministro de aire comprimido.
- 2 Sin tocar el disparador, apriete el brazo de contacto contra la pieza.
- 3 Presione el gatillo (La herramienta debe disparar la grapa). Accione el disparador sin que la herramienta esté aplicada contra la pieza. (La herramienta debe disparar la grapa.) A continuación, apriete el brazo de conexión contra la pieza. (La herramienta debe disparar la grapa.)
- 4 Ajuste la presión atmosférica a un nivel lo más bajo posible, dependiendo de la longitud de la grapa y la dureza de la pieza de trabajo.

CONEXIÓN DE LA MANGUERA DE AIRE

Conecte el mandril neumático de sujeción a la boquilla de entrada de aire.



ADVERTENCIA

Quando conecte el mandril neumático de sujeción no apunte la salida de descarga de grapas hacia ninguna parte de su cuerpo o del de otra persona y no toque el gatillo.

GRAPAS DE INTRODUCCIÓN

NOTA:

Esta herramienta se envía con el DISPARO SECUENCIAL seleccionado.

DISPARO SECUENCIAL

En caso de realizar un disparo secuencial, es necesario tocar la pieza con el aparato antes de apretar la palanca de accionamiento.

Esto facilita la colocación precisa de la grapa, por ejemplo, para aplicaciones de enmarcado, clavado diagonal y elaboración de cajones.

Esta técnica de disparo permite emplazar exactamente el clavo/la grapa sin que exista la posibilidad de aplicar un segundo clavo/una segunda grapa con el retroceso del aparato.

Los aparatos con disparo secuencial ofrecen las siguientes ventajas a nivel de seguridad: no se puede producir un disparo accidental al tocar la pieza u otro objeto con el aparato, estando apretada la palanca de accionamiento.

Cambio de DISPARO SECUENCIAL a ACCIONAMIENTO POR CONTACTO



ADVERTENCIA

Antes de cambiar el método de accionamiento, desconectar SIEMPRE la alimentación de aire comprimido.

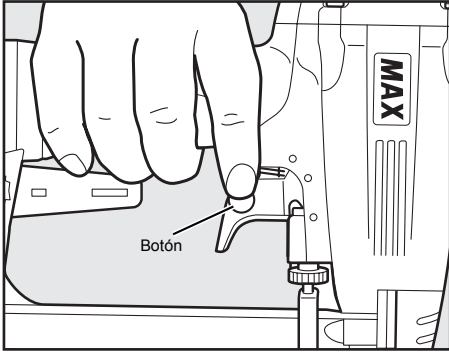

- ① Pulse el botón del gatillo.

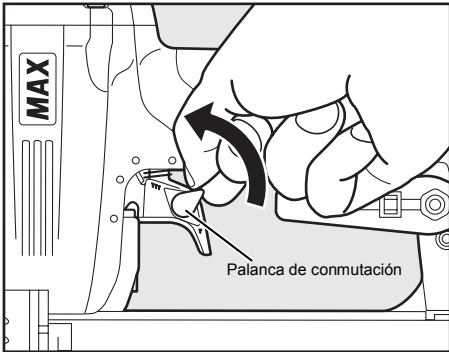

- ② Coloque la palanca de conmutación en la dirección de la flecha.

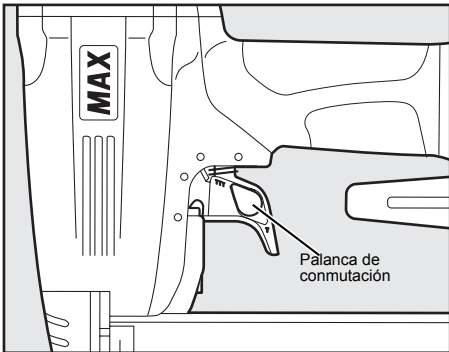

- ③ Coloque la palanca de conmutación como muestra la imagen anterior.

ACCIONAMIENTO POR CONTACTO

El funcionamiento normal de los aparatos con accionamiento por contacto prevé que, para efectuar un disparo, el operario toque la pieza con el aparato mientras mantiene apretada la palanca de accionamiento.

Todas las herramientas neumáticas para la aplicación de clavos y grapas son susceptibles de presentar retrocesos. Existe el peligro de que el aparato dispare el accionamiento por contacto en caso de choque; si, en este caso, se vuelve a tocar involuntariamente la superficie de la pieza mientras la palanca de accionamiento está todavía apretada, se produce un segundo disparo accidental.

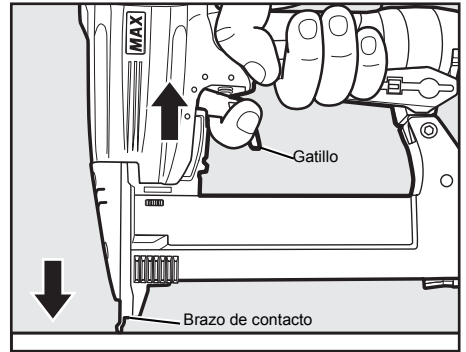

DISCO DE AJUSTE PARA LA PROFUNDIDAD DE CLAVADO

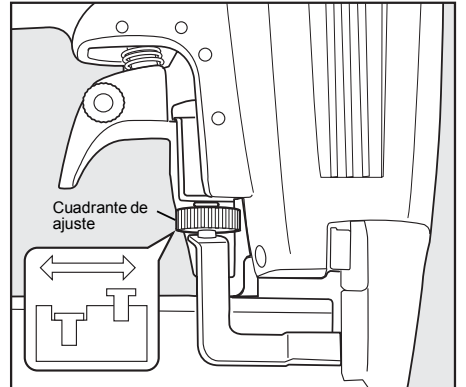

ADVERTENCIA

Antes de girar el disco de ajuste, desconectar SIEMPRE la alimentación de aire comprimido.

- ① Si es necesario realizar el ajuste, desconectar la alimentación de aire comprimido.
- ② La marca en el brazo de contacto indica el sentido en el cual se ha de girar el disco de ajuste.
- ③ Volver a conectar la alimentación de aire comprimido.

PUNTA DE CONTACTO

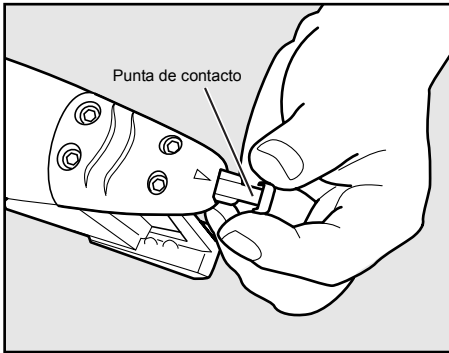

ADVERTENCIA

Antes de colocar la punta de contacto, desconectar SIEMPRE la alimentación de aire comprimido. La punta de contacto se coloca en la punta del brazo de contacto para grapar materiales blandos.

Utilice la punta de contacto en la parte posterior del lado trasero del cartucho según sea necesario.

RETIRADA DE GRAPAS ATASCADAS

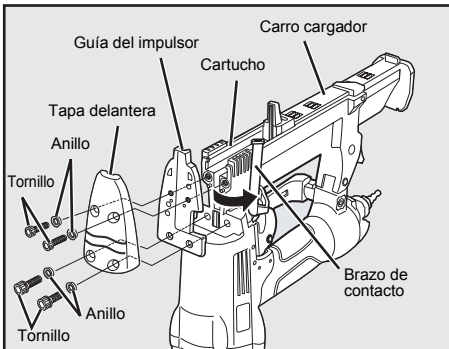

- 1 Desconecte la manguera de aire comprimido.
- 2 Saque el juego de grapas del cartucho.
- 3 Extraiga los 4 tornillos de cabeza hexagonal del cartucho. A continuación extraiga la tapa delantera y la guía del impulsor.
- 4 Retire del interior de la guía del impulsor las grapas atascadas utilizando una barra fina de hierro o un destornillador de cabeza plana y la placa de desgaste utilizando una barra fina de hierro o un destornillador de cabeza plana.
- 5 Vuelva a colocar la tapa delantera y la guía del impulsor, introduzca nuevamente el juego de grapas y lleve la unidad deslizante hacia atrás.



ADVERTENCIA

Desconecte SIEMPRE el suministro de aire antes de retirar las grapas atascadas.

5. MANTENIMIENTO

1 ACERCA DEL AÑO DE PRODUCCIÓN

Este producto tiene el número de producción en la parte inferior del mango del cuerpo principal. Los dos dígitos del número de la izquierda indican el año de producción.

(Ejemplo)

0 8 8 2 6 0 3 5 D

↑
Año 2008

2 NO DISPARE LA GRAPADORA CUANDO ESTÉ VACÍA 3 UTILICE EL REGULADOR DE PRESIÓN DE 3 PIEZAS

Si no se utiliza un regulador de presión la humedad y la suciedad pasan directamente a la grapadora. Esto provoca oxidación y desgaste y un funcionamiento deficiente. La longitud de la manguera entre el regulador y la grapadora no debe sobrepasar los 5 metros; una longitud superior reduciría la presión de aire.

4 UTILICE EL ACEITE RECOMENDADO

Se debe utilizar aceite turbina para lubricar la herramienta. Una vez finalizadas las operaciones, eche dos o tres gotas de aceite en la boquilla de entrada de la herramienta. (Aceite recomendado : ISO VG32)

5 PROCEDA A LA VERIFICACIÓN Y AL MANTENIMIENTO DE LA GRAPADORA O CLAVADORA PERIÓDICAMENTE O ANTES DE CADA USO



ADVERTENCIA

Antes de proceder a la verificación o al mantenimiento, desconecte el suministro de aire comprimido y vacíe el cartucho.

- (1) Vacíe el filtro del suministro de aire y del compresor.
- (2) Mantenga lleno el dispositivo de lubricación presente en el set para aire comprimido compuesto de tres elementos.
- (3) Limpie el elemento del filtro del sistema de aire de 3 piezas
- (4) Apriete todos los tornillos.

6. ALMACENAMIENTO

- 1 Para evitar la formación de óxido, aplique una capa de lubricante sobre las partes de acero antes de guardar la máquina durante un período de tiempo prolongado.
- 2 No conserve la máquina a temperaturas bajas. Guarde la herramienta en un lugar templado.
- 3 Cuando no la utilice, guárdela en lugares templados y secos. Mantenga la herramienta fuera del alcance de los niños.
- 4 Para que la grapadora o clavadora proporcione siempre un resultado óptimo, realice el mantenimiento y la sustitución de las piezas gastadas.

7. LOCALIZACIÓN DE AVERÍAS/ REPARACIONES

El diagnóstico y/o las operaciones de reparación deben efectuarse exclusivamente por concesionarios MAX CO. LTD. o por personal especializado siguiendo las instrucciones contenidas en el presente manual.

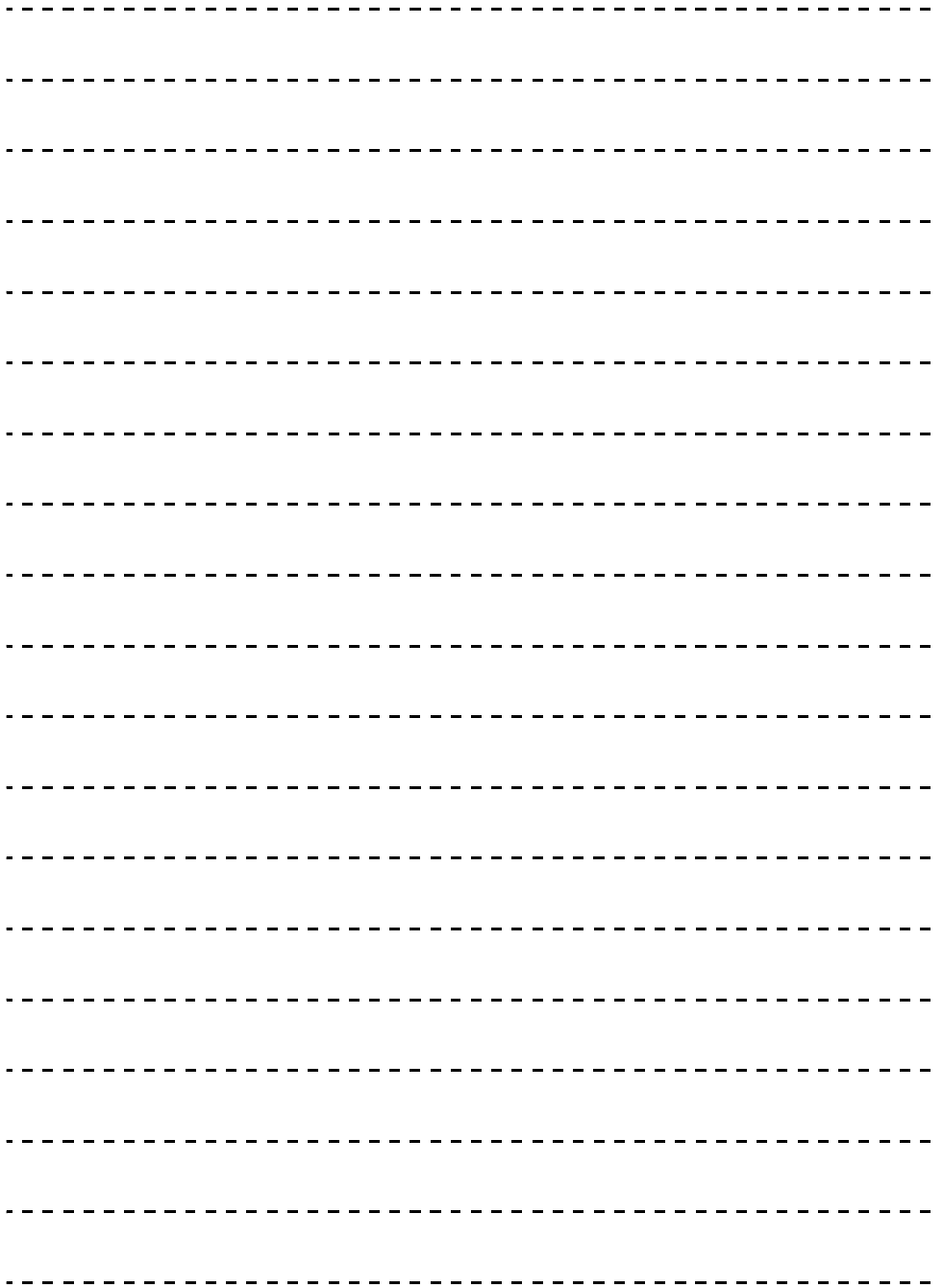

TA238A/18-6

EXPLODED
VIEW AND SPARE PARTS LIST

SCHEMA ECLATE ET LISTE DES
PIECES DE RECHANGE

DESPIECE DE LA MAQUINA Y LISTA
DE RECAMBIOS

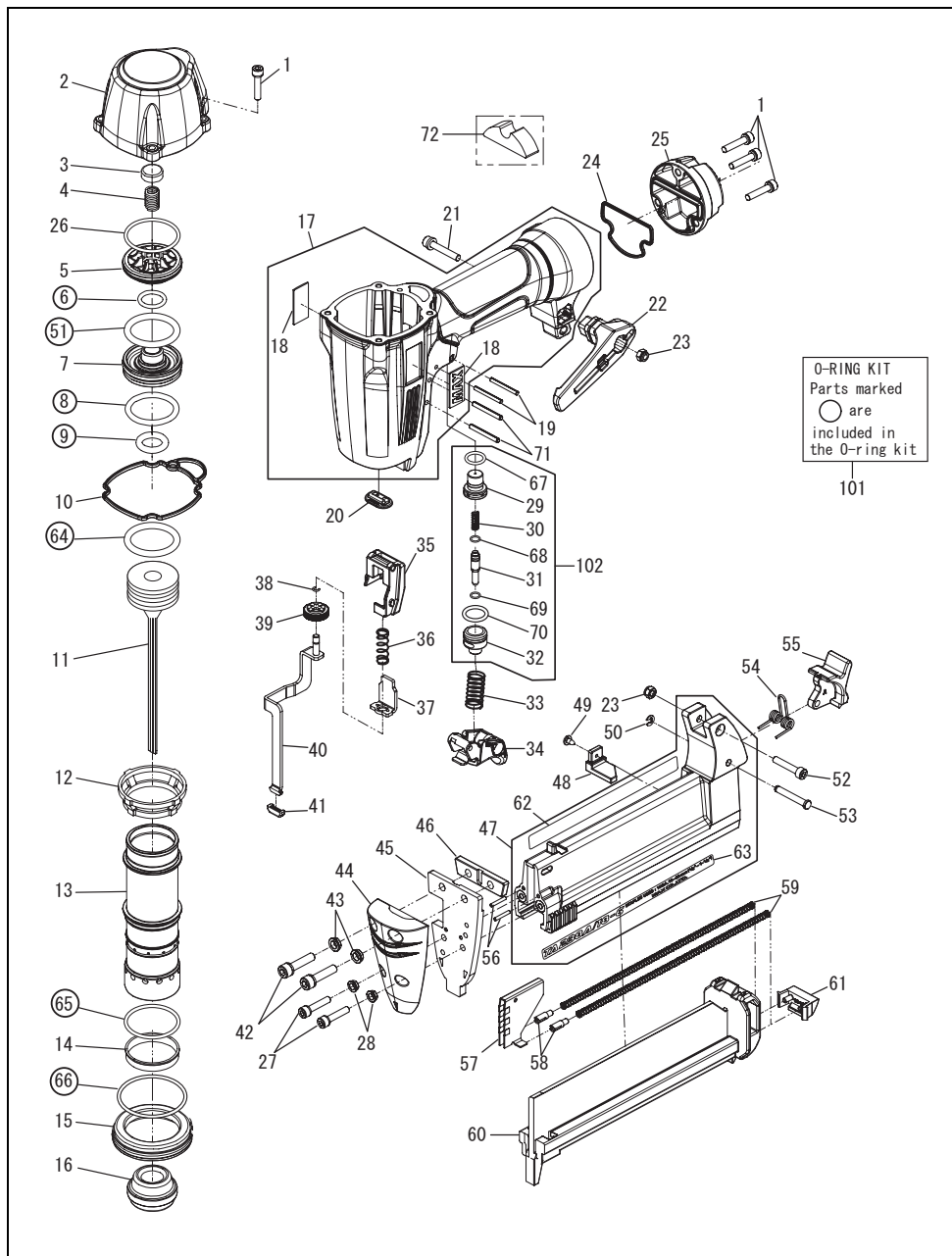

ITEM NO.	PART NO.	MATERIAL	ENGLISH	FRANÇAIS	ESPAÑOL
1	TA19210	Steel	HEX. SOC. HD. CAP SCREW ASSY	ENS. VIS 6 PANS CREUX	CONJUNTO DE TORNILLOS DE CABEZA HEXAGONAL
2	TA19136	Aluminum	CYLINDER CAP	COUVECLE DE CYLINDRE	CUBIERTA DE CILINDRO
3	TA19137	Polyurethan	EXHAUST SEAL	RONDELLE ECHAPPEMENT	ARANDELA DE ESCAPE
4	TA19138	Steel	COMPRESSION SPRING	RESSORT A PRESSION	MUELLE DE COMPRESIÓN
5	TA19139	Polycetal	HEAD VALVE GUIDE	GUIDE DE CLAPET DE TÊTE	GUÍA DE LA VÁLVULA DEL CABEZAL
6	TA19141	Rubber	O-RING 9141	JOINT TORIQUE 9141	ANILLO TÓRICO 9141
7	TA19142	Polycetal	HEAD VALVE PISTON	PISTON DE CLAPET DE TÊTE	EMBORO VÁLVULA DEL CABEZAL
8	TA19143	Rubber	O-RING 9143	JOINT TORIQUE 9143	ANILLO TÓRICO 9143
9	TA19144	Rubber	O-RING 9144	JOINT TORIQUE 9144	ANILLO TÓRICO 9144
10	TA19145	Rubber	CYLINDER CAP SEAL	JOINT DE COUVERCLE DE CYLINDRE	JUNTA CUBIERTA DE CILINDRO
11	TA70377	Aluminum + Steel	MAIN PISTON UNIT	PISTON DE TRAVAIL COMPLET	EMBORO DE TRABAJO COMPL
12	TA19208	Nylon	CYLINDER WASHER	RONDELLE DE CYLINDRE	ARANDELA DE CILINDRO
13	TA19146	Aluminum	CYLINDER	CYLINDRE	CILINDRO
14	TA19148	Rubber	CHECK PAWL	CLIQUET D'ARRÊT	TRINQUETE
15	TA19149	Polycetal	CYLINDER RING	ANNEAU DE CYLINDRE	ANILLO DE CILINDRO
16	TA19207	Rubber	BUMPER	AMORTISSEUR	AMORTIGUADOR
17	TA70351	Magnesium	FRAME UNIT	BOÎTIER COMPLET	CARCASA COMPL
18	TA18930	Polyethylene terephthalate	NAME PLATE	PLAQUE SIGNALÉTIQUE	PLACA DE IDENTIFICACIÓN
19	TA19180	Steel	SPRING PIN	GOUPILLE DE RESSORT	PERNO DE MUELLE
20	TA19328	Polyurethan	NOZZLE	DIFFUSEUR	DIFUSOR
21	TA19170	Steel	HEX. SOC. HD. CAP SCREW	VIS SIX PANS CREUX	TORNILLO DE CABEZA HEXAGONAL
22	TA19171	Nylon	HOOK	CROCHET	GANCHO
23	TA19172	Steel	ELASTIC STOP NUT	ECROU DE FREINAGE	TUERCA DE SEGURIDAD ELASTICA
24	TA19168	Rubber	END CAP SEAL	SCEAU DE CHAPEAU D'EXTRÉMITÉ	SELLO DE CASQUETE DE EXTREMIDAD
25	TA19169	Aluminum	END CAP	CAPOT DE RECOUVREMENT	CAPERUZA DE CIERRE
26	TA19140	Rubber	O-RING 9140	JOINT TORIQUE 9140	ANILLO TÓRICO 9140
27	TA19329	Steel	HEX. SOC. HD. CAP SCREW	VIS SIX PANS CREUX	TORNILLO DE CABEZA HEXAGONAL
28	TA19347	Steel	COLLAR B	COLLIER B	COLLAR B
29	TA19156	Polycetal	TRIGGER VALVE HEAD	TÊTE DE VANNE DE DÉCLENCHEMENT	CABEZAL DE LA VÁLVULA DE ACCIONAMIENTO
30	TA19157	Steel	SPRING	RESSORT	MUELLE
31	TA19158	Steel	TRIGGER VALVE STEM	TIGE DE VANNE DE DÉCLENCHEMENT	VÁSTAGO VÁLVULA DE ACCIONAMIENTO
32	TA19162	Polycetal	TRIGGER VALVE GUIDE	GUIDE DE VANNE DE DÉCLENCHEMENT	GUÍA DE LA VÁLVULA DE ACCIONAMIENTO
33	TA19163	Steel	SPRING	RESSORT	MUELLE
34	TA19164	Polycetal + Steel	TRIGGER UNIT	UNITÉ DE DÉCLENCHEMENT	UNIDAD DE ACCIONAMIENTO
35	TA19198	Nylon	ARM GUIDE	GUIDE DE BRAS DE CONTACT	GUÍA DEL BRAZO
36	TA19199	Steel	SPRING	RESSORT	MUELLE
37	TA19200	Steel	CONTACT ARM A	BARRE DE CONTACT A	BRAZO DE CONTACTO A
38	TA19201	Steel	C-RING	JOINT TORIQUE	ARO EN C
39	TA19182	Steel	ADJUST DIAL	CADRAN DE RÉGLAGE	MANOPOLA DI REGOLAZIONE
40	TA19343	Steel	CONTACT ARM B	BARRE DE CONTACT B	BRAZO DE CONTACTO B
41	TA19202	Polyurethan	CONTACT TOP	HAUT DE BARRE DE CONTACT	PORTE SUPERIOR DE CONTACTO
42	TA19052	Steel	HEX. SOC. HD. CAP SCREW ASSY	ENS. VIS 6 PANS CREUX	CONJUNTO DE TORNILLOS DE CABEZA HEXAGONAL
43	TA19254	Steel	COLLAR	COLLIER	COLLAR
44	TA19330	Nylon	FRONT COVER	CAPOT AVANT	TAPA DELANTERA
45	TA19331	Steel	DRIVER GUIDE	TREIBERFÜHRER	GUÍA DI MANDRINO
46	TA19332	Steel	WARE PLATE	PLAQUE D'USURE	PLACA DE DESGASTE
47	TA81276	Nylon	MAGAZINE ASSY(USA)	MAGASIN COMPLET(USA)	TAPA GUARDAPOLVO(USA)
48	TA19340	Polyurethan	PUSHER STOPPER	TAQUET-POUSSOIR	TAPÓN DE EMPUJADOR
49	TA19346	Steel	TAPPING SCREW	VIS TARAUDEUSE	TORNILLO DE ROSCA CORTANTE
50	TA19341	Steel	E-RING	JOINT TORIQUE (ANNEAU EN E)	ARO EN E
51	TA19215	Rubber	O-RING 9215	JOINT TORIQUE 9215	ANILLO TÓRICO 9215
52	TA19342	Steel	HEX. SOC. HD. CAP SCREW	VIS SIX PANS CREUX	TORNILLO DE CABEZA HEXAGONAL
53	TA19338	Steel	STEP PIN	BOULON À GRADINS	PERNO ESCALONADO
54	TA19339	Steel	SPRING	RESSORT	MUELLE
55	TA19337	Nylon	CLICK LEVER	LEVIER DE DÉCLENCHEMENT	PALANCA DE DISPARADOR
56	TA19352	Steel	SPRING PIN	GOUPILLE DE RESSORT	PERNO DE MUELLE
57	TA19333	Steel	PUSHER	POUSSOIR	EMPUJADOR
58	TA19334	Nylon	PUSHER GUIDE	GUIDE DE POUSSOIR	GUÍA DE EMPUJADOR
59	TA19335	Steel	SPRING	RESSORT	MUELLE
60	TA19344	Nylon + Steel	SLIDER	COULISSE	CORREDERA

TA238A/18-6

ITEM NO.	PART NO.	MATERIAL	ENGLISH	FRANÇAIS	ESPAÑOL
61	TA19336	Nylon	TAIL COVER	COUVERCLE DE QUEUE	CUBIERTA DE COLA
62	TA19306	Polyethylene terephthalate	WARNING LABEL	JOINT D'AVERTISSEMENT	JUNTA DE ADVERTENCIA
63	TA19348	Polyethylene terephthalate	NAME LABEL	JOINT DE NOM	JUNTA DE NOMBRE
64	TA19209	Rubber	O-RING 9209	JOINT TORIQUE 9209	ANILLO TÓRICO 9209
65	TA19147	Rubber	O-RING 9147	JOINT TORIQUE 9147	ANILLO TÓRICO 9147
66	TA19150	Rubber	O-RING 9150	JOINT TORIQUE 9150	ANILLO TÓRICO 9150
67	TA19155	Rubber	O-RING 9155	JOINT TORIQUE 9155	ANILLO TÓRICO 9155
68	TA19159	Rubber	O-RING 9159	JOINT TORIQUE 9159	ANILLO TÓRICO 9159
69	TA19160	Rubber	O-RING 9160	JOINT TORIQUE 9160	ANILLO TÓRICO 9160
70	TA19161	Rubber	O-RING 9161	JOINT TORIQUE 9161	ANILLO TÓRICO 9161
71	TA19165	Steel	SPRING PIN	GOUPILLE DE RESSORT	PERNO DE MUELLE
72	TA19173	Polyester fiber	EXHAUST FILTER	FILTRED ECHAPPEMENT	FILTRO DE ESCAPE
101	TA81265		O-RING KIT	KIT DE JOINT TORIQUE	KIT DE ANILLO TÓRICO
102	TA81266		TRIGGER VALVE KIT	KIT DE SOUPAPE DE DÉCLENCHEMENT	KIT DE LA VÁLVULA DEL DISPARADOR

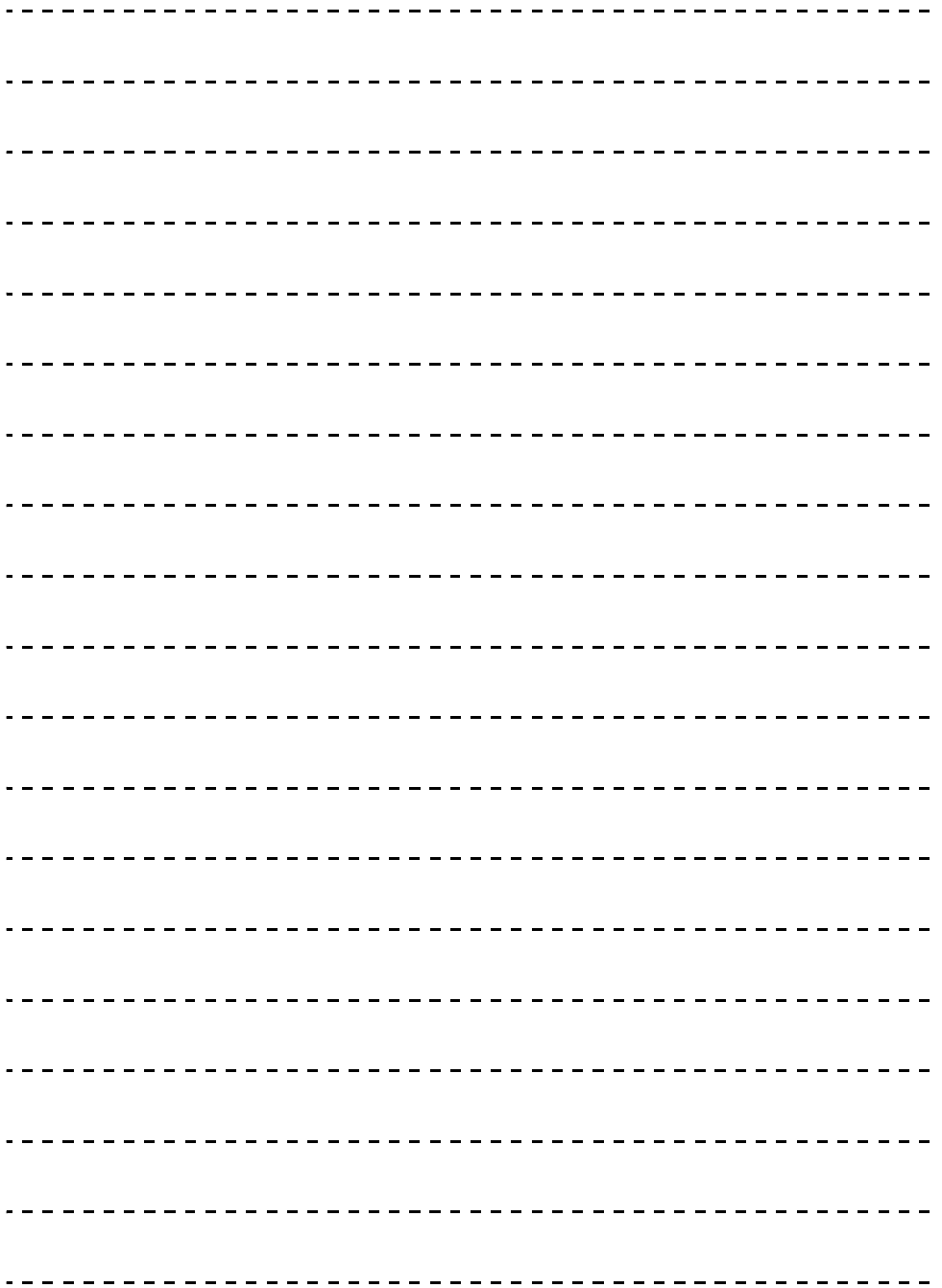

- The content of this manual might be changed without notice for improvement.
 - Le contenu de ce manuel est sujet a modification sans preavis a des fins d'amelioration.
 - El contenido de este manual puede ser cambiado sin noticia previa para mejoramiento.
-
- The specifications and design of the products in this manual will be subject to change without advance notice due to our continuous efforts to improve the quality of our products.
 - Les caracteristiques et la conception des produits mentionnes dans ce manuel sont sujettes a des modifications sans preavis en raison de nos efforts continus pour ameliorer la qualite de nos produits.
 - Las caracteristicas y la concepcion de los productos mencionados en este manual estan sujetas a modificaciones sin preaviso debido a nuestros esfuerzos continuos para mejorar la calidad de nuestros productos.



MAX USA CORP.
257 East 2nd Street
Mineola, NY 11501, U.S.A.
TEL: 1-800-223-4293
FAX: (516)741-3272

www.maxusacorp.com (USA Site)
www.max-ltd.co.jp/int/ (GLOBAL Site)

